



Models WH30TQG and WH30XLR User Guide

MODEL WH30 CONDENSER HEADSET MICROPHONE



**WH30XLR
ONLY**

**MICROPHONE DE CASQUE
ÉLECTROSTATIQUE
SHURE MODÈLE
WH30**

**KONDENSATOR
KOPFMIKROFON-
MODELL SHURE WH30**

**MICROFONO DE
CONDENSADOR DE
CABEZA MODELO
WH30 SHURE**

**MICROFONO A
CONDENSATORE
CON SUPPORTO A
CUFFIA SHURE
MODELLO WH30**



INTRODUZIONE

Il modello Shure WH30 è un microfono dotato di gruppo cuffia, leggero ma robusto. Progettato per cantanti e strumenti, il WH30 utilizza una capsula a condensatore a elettretti di alta qualità adeguato a qualsiasi applicazione in cui siano richiesti mobilità, comfort, poca appariscenza ed alta qualità del suono. Il WH30 è in grado di assicurare l'isolamento da altre sorgenti sonore ed un guadagno elevato a monte della retroazione grazie al diagramma polare a cardioide (unidirezionale).

L'archetto ed il braccio a collo d'oca sono regolabili per adattarsi perfettamente alla testa, indipendentemente dalla conformazione. Il gruppo cuffia è dotato di un supporto elastico integrato, morbido, che consente di indossarlo comodamente. Il modello WH30 è dotato di due antivento a scatto, un fermaglio da indumento, una custodia ed un fermacavo.

CARATTERISTICHE

- *Risposta in frequenza regolare, con andamento "naturale", comparabile a quella dei microfoni professionali a condensatore da mano*
- *Supporto elastico ed archetto leggeri, regolabili, per un adattamento sicuro e comodo del microfono*
- *Microfono dotato di cavo di piccolo diametro, ultrarobusto e resistente alla rottura*
- *Allungamento della capsula a prova di umidità*
- *Braccio a collo d'oca resistente per un posizionamento sicuro del microfono*
- *Sostegno isolante antivibrazione per la riduzione del rumore dovuto agli spostamenti del microfono*
- *Finitura di colore nero opaco per un'appariscenza limitata*
- *Alto livello di limitazione ("clipping") dell'ingresso per l'eliminazione delle distorsioni da sovraccarico*
- *Basso rumore generato internamente al microfono e tollerabilità di alti livelli di pressione sonora*
- *Affidabile a valori elevati di temperatura ed umidità*

DESCRIZIONE DEI MODELLI

- **WH30TQG:** il modello WH30TQG è un radiomicrofono dotato di cavo ultraflessibile da 1,2 m e connettore mini TA4F per il collegamento a trasmettitori Body-Pack Shure T1.

Nota: per ulteriori informazioni relative all'utilizzo del modello Shure W10BT o altri trasmettitori non dotati di connettore mini TA4F, rivolgetevi al servizio di assistenza clienti Shure.

- **WH30XLR:** il modello WH30XLR, studiato per applicazioni con sistemi cablati, è dotato di cavo ultraflessibile da 1,2 m e preamplificatore (RPM420) per microfono di alta qualità con connettore XLR a tre piedini. Il preamplificatore RPM420 richiede un'alimentazione virtuale a tensione compresa tra 11 e 52 V.

COMPONENTI DEL MICROFONO

Il microfono WH30 è costituito dai componenti illustrati in Figura 1.

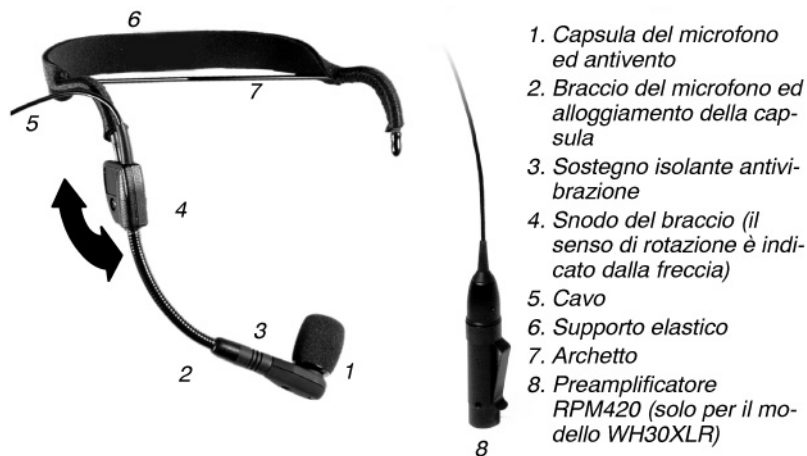

COMPONENTI DEL MICROFONO DOTATO DI GRUPPO CUFFIA WH30
FIGURA 1

BRACCIO RETRATTILE DEL MICROFONO

Il gruppo cuffia del modello WH30 è dotato di braccio retrattile, utile per la spedizione e conservazione del microfono. Prima di indossare il gruppo cuffia, estendete il braccio ruotandolo verso l'esterno rispetto all'archetto fino a bloccarlo con uno scatto. Prima di riporre o spedire il gruppo stesso, ritraete il braccio.

POSIZIONAMENTO DEL GRUPPO CUFFIA

Mettete l'archetto intorno alla testa in modo che il supporto elastico sia orizzontale sopra la nuca e che le estremità dell'archetto si adattino sopra gli orecchi. Potete posizionare il supporto elastico sopra o sotto l'archetto per ottenere il massimo del comfort e della stabilità. Il logotipo blu "SHURE" deve essere rivolto verso l'esterno, come indicato in Figura 2.

POSIZIONAMENTO DEL MICROFONO

Per ottenere il massimo guadagno a monte della retroazione, posizionate il microfono ed il braccio in modo che il microfono stesso si trovi a non oltre 13 mm dall'angolo destro della bocca, come indicato in Figura 3. Inoltre, in questo modo, si riducono il rumore e gli "schiocchi" della respirazione.



POSIZIONAMENTO DEL
GRUPPO CUFFIA
FIGURA 2



POSIZIONAMENTO DEL MICROFONO
FIGURA 3

REGOLAZIONE DEL GRUPPO CUFFIA

- Se il gruppo cuffia è allentato o scomodo, stringete o allargate l'archetto piegandone con cautela i lati, come illustrato in Figura 4A. Inoltre può essere necessario regolare l'angolo tra l'archetto e gli orecchi, come illustrato in Figura 4B.
- Regolate la tensione del supporto elastico sulla parte posteriore della testa facendo scorrere le estremità dell'archetto avanti o indietro, come illustrato in Figura 5.



REGOLAZIONE DELL'ARCHETTO
FIGURA 4

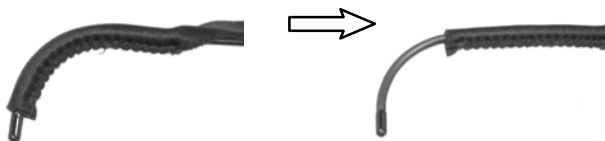

REGOLAZIONE DEL SUPPORTO ELASTICO
FIGURA 5

USO DEL FERMACAVO E DEL FERMAGLIO DA INDUMENTO

Posizionate il cavo del microfono come desiderate utilizzando il fermacavo sull'archetto del gruppo cuffia. Per evitare l'impigliamento del cavo del microfono negli indumenti dell'utente, utilizzate l'apposito fermaglio a molla in dotazione.

COLLEGAMENTO DEL MODELLO WH30 AD UN IMPIANTO DI AMPLIFICAZIONE

Applicazioni senza fili (WH30TQG)

1. Collegate il connettore mini TA4F dal microfono WH30 ad un radiotrasmittitore quale il Body-Pack T1 Shure.
2. Per la regolazione del guadagno e di altri parametri, consultate la guida all'uso relativa al vostro impianto radiotrasmittitore/radorricevitore.

Applicazioni con sistemi cablati (WH30XLR)

Collegate l'uscita del preamplificatore RPM420 ad un canale di ingresso della consolle di missaggio o registrazione. La maggior parte di consolle fornisce corrente di alimentazione virtuale al preamplificatore RMP420. Se l'alimentazione virtuale non fosse disponibile, utilizzate un alimentatore virtuale quale lo Shure PS1A.

LAVAGGIO DEL SUPPORTO ELASTICO

Rimuovete e lavate il supporto elastico, secondo necessità, seguendo la procedura indicata.

1. Scollegate il fermacavo in plastica del microfono dall'archetto.
2. Estraete il supporto elastico facendolo scorrere sull'archetto.
3. Lavate il supporto elastico in una soluzione di acqua e sapone neutro e risciacquatelo in acqua pulita.
4. Fatelo asciugare completamente all'aria.
5. Riposizionate il supporto elastico sull'archetto e fissate il cavo con il fermacavo.

LAVAGGIO DELL'ANTIVENTO IN SCHIUMA POLIURETANICA

L'antivento in schiuma poliuretanicaprotolge l'elemento microfonico del modello WH30 dall'ingresso di sporcizia ed dall'umidità. Potete rimuoverlo e pulirlo, secondo necessità, in una soluzione di acqua e sapone neutro. Importante: pulite l'antivento con soluzioni liquide esclusivamente dopo averlo rimosso dal braccio del microfono.

1. Tenete delicatamente l'antivento dall'anello di ritegno in plastica situato alla base.
2. Estraete l'antivento dal microfono con cautela. L'anello di ritegno si allarga per consentire lo scorrimento dell'antivento sul microfono. Se necessario, mentre estraete l'antivento, potete allargare l'anello manualmente aiutandovi con un piccolo cacciavite.

3. Immergete l'antivento in una soluzione di acqua e sapone neutro e strizzatelo delicatamente più volte.
4. Risciacquatelo in acqua pulita ed asciugatelo con un panno pulito o con un tovagliolo di carta. Fatelo asciugare completamente all'aria.
5. Quando è asciutto, fatelo scorrere sul microfono WH30 fino a bloccare l'anello di ritegno con uno scatto.

OMOLOGAZIONI

WH30XLR — Contrassegnabile con il marchio CE. Conforme alla direttiva 89/336/CEE della Comunità Europea, relativa alla compatibilità elettromagnetica. Soddisfa i criteri di prestazione e le verifiche pertinenti nella regolamentazione europea sulla compatibilità elettromagnetica a norma EN 55103 (1996) parti 1 e 2, relativa ad ambienti domestici (E1) ed industriali leggeri (E2).

WH30TQG — Contrassegnabile con il marchio CE. Conforme alla direttiva 89/33/CEE della Comunità Europea, relativa alla compatibilità elettromagnetica. Soddisfa i criteri di prestazione e le verifiche pertinenti nella regolamentazione europea sulla compatibilità elettromagnetica a norma EN 300 445 (1996).

PARTI DI RICAMBIO

Connettore per il cavo (solo per il modello WH30TQG)	WA330
Fermaglio da cintura per il connettore (solo per il modello WH30XLR)	RK200BC
Supporto elastico	80A505B
Archetto, supporto elastico, snodo del braccio, braccio, supporto antivibrazione, alloggiamento della capsula e cavo	RPM520
Gruppo preamplificatore	RPM420
Antivento di colore nero (2) e fermaglio da indumento	90WP1371

DATI TECNICI	WH30TQG	WH30XLR
Tipo	A condensatore, polarizzazione a elettrete	A condensatore, polarizzazione a elettrete con preamplificatore integrato
Risposta in frequenza	Da 40 a 20.000 Hz (Figura 6)	
Diagramma polare	Unidirezionale (cardioide) (Figura 7)	
Impedenza di uscita (ad 1 kHz)	2400 Ω	Valore nominale a 150 Ω (effettivo) (tolleranza impedenze inferiori, fino a 150 Ω con livelli inferiori di clipping).
Livello di uscita (ad 1 kHz; 0 dB = 1 V/Pascal)	-55,5 dB (1,7 mV)	-54,5 dB (1,9 mV)
Rapporto segnale/rumore (rif. misurato con filtro di ponderazione A)	Livello di pressione sonora (SPL) da 63,0 dB a 94 dB (IEC 651)	
Livello di limitazione (clipping) in uscita (a 1000 Hz)	-22 dBV (0,08 V)	Impedenza 2,5K Ω : -8 dBV (0,4V) Impedenza 1 K Ω : -8 dBV (0,4V)
Livello di pressione sonora (SPL) massimo	130 dB	Impedenza 2,5K Ω : 142 dB Impedenza 1 K Ω : 142 dB
Gamma dinamica (livello di pressione sonora massimo a livello di rumore misurato con filtro di ponderazione A)	99 dB	111 dB
Rumore di uscita (livello di pressione sonora equivalente)	31 dB (valore tipico, misurato con filtro di ponderazione A)	
Tensione di alimentazione consigliata	5 V c.c. (dal piedino 2 ai piedini 3 e 4)	Alimentazione virtuale a 11-52 V c.c.
Polarità	Una pressione sonora positiva sul diaframma produce una tensione positiva sui piedini 3 e 4 rispetto al piedino 1 (massa) sul connettore mini TA4F.	Una pressione sonora positiva sul diaframma produce una tensione positiva sul piedino 2 rispetto al piedino 3 del connettore di uscita del preamplificatore.
Specifiche ambientali	Temperatura di esercizio tra -7° e 49° C Temperatura a magazzino tra -29° e 74° C Umidità: da 0 a 95 % (in esercizio o a magazzino)	
Cavo	A due conduttori da 1,2 m (4 piedi), schermato	
Connettore del cavo	mini TA4F	XLR
Peso netto	Gruppo cuffia: 65 g	Gruppo cuffia e cavo: 60 g Preamplificatore: 99 g

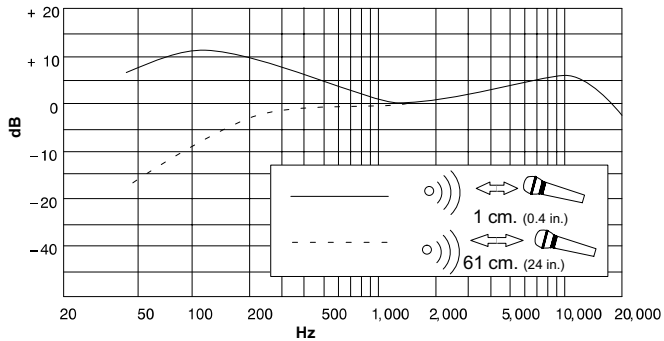

**RISPOSTA IN FREQUENZA TIPICA
FIGURA 6**

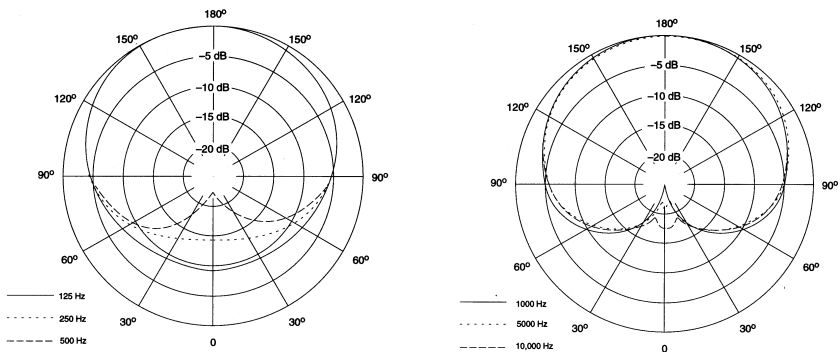

**DIAGRAMMI POLARI TIPICI
FIGURA 7**

SCHEMI CIRCUITALI

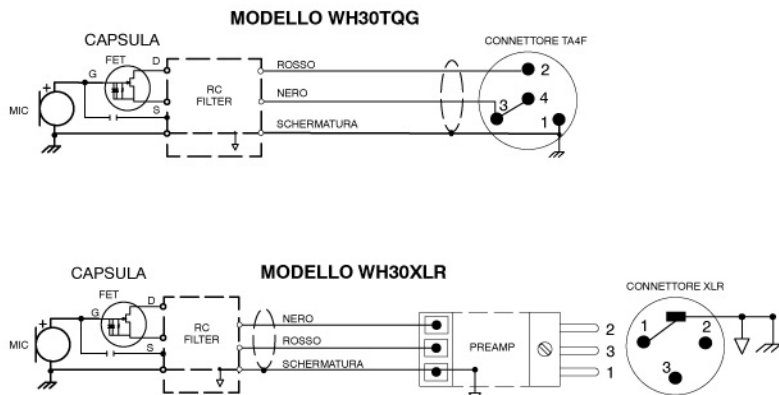

SCHEMI CIRCUITALI
FIGURA 8

TRADE MARK NOTICES: The stylized Shure logo and the Word “Shure” are registered trademark of Shure Incorporated in the United States. “Teflon” is a registered trademark of E.I. duPont de Nemours and Company in the United States.



SHURE Incorporated <http://www.shure.com>

United States, Canada, Latin America, Caribbean:

5800 W. Touhy Avenue, Niles, IL 60714-4608, U.S.A.

Phone: 847-600-2000 U.S. Fax: 847-600-1212 Intl Fax: 847-600-6446

Europe, Middle East, Africa:

Shure Europe GmbH, Phone: 49-7131-72140 Fax: 49-7131-721414

Asia, Pacific:

Shure Asia Limited, Phone: 852-2893-4290 Fax: 852-2893-4055