



Model WH20 User Guide



**MODEL WH20
DYNAMIC HEADSET
MICROPHONE**

**MICROPHONE DE CASQUE
ÉLECTRODYNAMIQUE
SHURE MODÈLE WH20**

**DYNAMISCHES
KOPFMIKROFON-
MODELL SHURE WH20**

**MICROFONO DINAMICO
DE CABEZA MODELO
WH20 SHURE**

**MICROFONO DINAMICO
CON SUPPORTO A
CUFFIA SHURE
MODELLO WH20**



SHURE MODÈLE WH20

GÉNÉRALITÉ

Le modèle WH20 de Shure est un microphone de casque électrodynamique résistant et léger qui offre une prise de son des voix de haute qualité. Il convient parfaitement à des utilisateurs en mouvement, comme les professeurs d'aérobiques ou les musiciens et sa visibilité discrète s'adapte très bien à la scène. Le WH20 est destiné à toutes les applications de communications vocales exigeant confort et fiabilité.

Le WH20 a un diagramme polaire cardioïde (unidirectionnelle). Ceci procure un gain avant Larsen supérieur et une isolation du bruit ambiant et des autres sources de sons indésirables, tels que la climatisation, les instruments musicaux et les haut-parleurs. Une réponse en fréquence soigneusement modelée offre une bosse de présence pour les voix et une atténuation des basses fréquences basses pour compenser l'effet de proximité inhérent aux microphones cardioïdes lors de l'utilisation tout près de la bouche.

Un bandeau élastique intégré maintient confortablement le casque. Le bandeau, l'armature et le col de cygne sont réglables, permettant l'adaptation à toute taille ou forme de tête. Le WH20 est fourni avec une bonnette en mousse et une attache pour la fixation sur un vêtement.

AVANTAGES

- L'armature légère et le bandeau se règlent pour assurer le confort et la solidité de fixation.
- Un câble de microphone intégré très solide et de faible diamètre permet de résister aux ruptures.
- Microphone sur flexible repliable facilitant le stockage et le transport
- Réponse en fréquence naturelle et uniforme comparable à celle des microphones électrodynamiques tenus à la main pour captage vocal de haute qualité
- Le haut niveau d'écrêtage en entrée élimine la distorsion par surcharge
- Fiable sous conditions extrêmes de température et d'humidité
- Fourni avec une bonnette en mousse et une attache pour la fixation sur un vêtement
- VARIANTES
- Le *WH20QTR* est muni d'un jack de 1/4 po à angle droit pour être utilisé avec les systèmes de microphones sans fil Shure Headset™ ou sur toute entrée de microphone asymétrique.
- Le *WH20TQG* est également muni d'un connecteur mini femelle à quatre broches pour branchement direct à un émetteur de poche sans fils Shure.*
- Le *WH20XLR* est doté d'un connecteur mâle type XLR à trois broches avec une attache pour ceinture détachable.

PIÈCES DU MICROPHONE

Le WH20 comprend les pièces suivantes.



1. Capsule de Microphone
2. Microphone sur flexible
3. Boîtier sur charnières
4. Câble et collier de câble
5. Armature
6. Bandeau élastique

PIÈCES DU MICROPHONE
FIGURE 1

MICROPHONE SUR FLEXIBLE REPLIABLE

Le casque WH20 comprend un flexible repliable facilitant le rangement et le transport. **Avant de mettre le casque**, déplier le flexible jusqu'à ce qu'il s'enclenche et se bloque en place. Replier pour le stockage et le transport.

PORT DU CASQUE

Placer l'armature du casque sur la tête afin que l'armature et le bandeau élastique **se placent horizontalement à l'arrière de la tête** et que les deux extrémités de l'armature passent par dessus et à l'avant des oreilles.

Pour plus de confort et de stabilité, positionner le bandeau élastique dessus ou dessous l'armature. Le «SHURE» blanc doit être face à l'extérieur (voir Figure 2).



PORT DU CASQUE
FIGURE 2



MISE EN PLACE DU MICROPHONE
FIGURE 3

RÉGLAGE DU CASQUE

- Si le casque est trop lâche ou inconfortable, recourber avec précaution les côtés de l'armature pour le serrer ou le desserrer (Figure 4A). L'angle de l'écouteur de l'armature peut également nécessiter un réglage (Figure 4B).
- Ajuster la tension du bandeau élastique à l'arrière de la tête en le faisant glisser sur les extrémités de l'armature (voir Figure 5).



REGLAGE DE L'ARMATURE
FIGURE 4

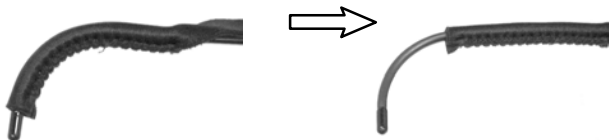

RÉGLAGE DU BANDEAU ÉLASTIQUE
FIGURE 5

MISE EN PLACE DU MICROPHONE

IMPORTANT : Pour un gain maximum avant Larsen, placer le col de cygne afin que la grille du microphone (côté argent) se trouve à 25 mm du *coin droit* de la bouche. Ne PAS le placer directement devant la bouche (voir Figure 3).

UTILISATION DE L'ATTACHE POUR VÊTEMENT

L'attache pour vêtement à ressort fournie fixe le câble du microphone au vêtement de l'utilisateur afin que ce câble ne s'enchevêtre pas et ne gêne pas les mouvements de l'utilisateur.

UTILISATION

Brancher le WH20 sur l'entrée de microphone d'un émetteur sans fil ou d'une entrée de microphone câblé symétrique.

REMARQUE : Le WH20 étant un microphone électrodynamique il a donc, de façon inhérente, un niveau de sortie inférieure à ceux des microphones électrostatiques. Le gain de l'émetteur peut nécessiter une augmentation pour compenser la sortie inférieure du WH20.

BONNETTE

Si le bruit de respiration ou des plosives se propagent dans le système de sonorisation, installer la bonnette.

LAVAGE DE LA BONNETTE ANTI-VENT EN MOUSSE

La bonnette anti-vent en mousse protège le microphone WH20 de la poussière et de l'humidité. Le cas échéant, enlever la bonnette et la laver à l'eau savonneuse douce. *Important : Ne jamais nettoyer la bonnette anti-vent avec une solution liquide sans l'avoir au préalable enlevée du flexible du microphone.*

1. Éloigner doucement la bonnette anti-vent du microphone.
2. Plonger la bonnette anti-vent dans de l'eau savonneuse douce et l'essorer doucement plusieurs fois.
3. Rincer la bonnette anti-vent à l'eau propre et la sécher avec un chiffon propre ou une serviette en papier. La laisser sécher entièrement à l'air.
4. Quand la bonnette anti-vent est sèche, la glisser sur le microphone WH20.

LAVAGE DU BANDEAU ÉLASTIQUE

Le bandeau élastique s'enlève de l'armature et peut être lavé à la main dans de l'eau savonneuse douce. Pour ôter et laver le bandeau, procéder comme suit :

1. Enlever le collier du câble du microphone de l'armature.
2. Sortir le bandeau élastique de l'armature.
3. Laver le bandeau et le laisser bien sécher.
4. Glisser le bandeau autour de l'armature dans sa position initiale. Fixer le câble avec le collier en plastique.

On remarquera que le bandeau élastique fourni avec le WH20 n'est *pas* de taille normalisée; les bandeaux achetés dans le commerce sont trop longs pour cette application.

CARACTÉRISTIQUES

Type

Électrodynamique de proximité

Réponse en fréquence (à 8 mm)

50 à 15 000 Hz

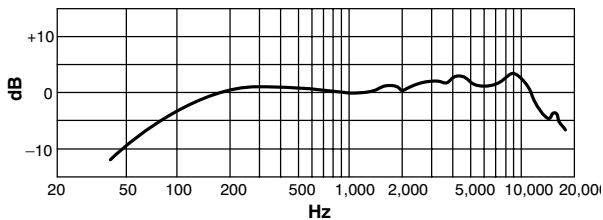

COURBE DE RÉPONSE EN FRÉQUENCE TYPIQUE
FIGURE 6

Courbe de directivité

Réponse cardioïque (unidirectionnelle)-uniforme en fréquence, symétrique par rapport à l'axe

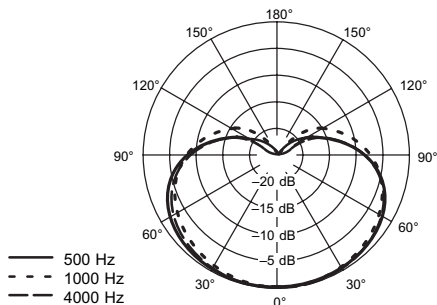

COURBE DE DIRECTIVITE TYPIQUES

FIGURE 7

Impédance

L'impédance nominale du microphone est de 150 ohms (200 ohms réels)

Sensibilité (réponse de proximité* à 1 000 Hz)

Tension de circuit ouvert-67,0 db/Pa (0,45 mV) (1 Pa = 94 dB NPA)

*À 12,5 mm.

Sensibilité au ronflement

38,4 dB équivalents NPA dans un champ de 1 millioersted

Polarité

WH20QTR, microphone câblé : Une pression acoustique positive sur le diaphragme produit une tension positive sur la pointe, par rapport à la tige (masse) du jack de sortie du microphone.

WH20QTR, WH20TQG utilisé avec les systèmes sans fil Shure :

Sorties jack du récepteur de 1/4 po : Une pression acoustique positive sur le diaphragme produit une tension positive sur la pointe du connecteur de sortie du récepteur.

Sorties de récepteurs de type XLR à 3 broches : Une pression acoustique positive sur le diaphragme produit une tension positive sur la broche 2 par rapport à la broche 3 du connecteur de sortie de basse impédance, et sur la pointe du connecteur de sortie auxiliaire

WH20XLR, microphone câblé : Une pression acoustique positive sur le diaphragme produit une tension positive sur la broche 2 par rapport à la broche 3 du connecteur XLR de sortie du microphone.

Environnement

Température de fonctionnement -18° à 60° C

Températures de stockage : -29° à 74° C

Humidité : 0 à 95 %

Câble

Câble intégré de 1,22 m, faible diamètre, blindé, chemisé PVC, à deux conducteurs.

Connecteur de câble

WH20QTR : Jack de 1/4 po à angle droit

WH20TQG : Connecteur mini femelle à quatre broches (TA4F)

WH20XLR : XLR à trois broches avec attache pour ceinture détachable

Construction

Boîtier noir en thermoplastique ; grille en acier inoxydable ; armature en acier inoxydable avec revêtement de TEFLON® ; col de cygne souple en Monel à gaine en plastique ; bandeau élastique en caoutchouc/nylon

Poids net (connecteur compris)

WH20: 63 g

WH20TQG: 63 g

WH20XLR: 98 g

HOMOLOGATION

Autorisé à porter la marque CE. Conforme à la directive CEM européenne 89/336/CEE. Conforme aux critères applicables de test et de performances de la norme européenne EN 55103 (1996) parties 1 et 2 pour les environnements résidentiels (E1) et d'industrie légère (E2).

PIÈCES DE RECHANGE

Connecteur de câble (pour WH20TQG uniquement) WA330

Attache pour ceinture du connecteur (pour WH20XLR uniquement) RK200BC

Bandeau élastique noir RK319

Bandeau élastique noir et armature RPM600

Assemblage microphone, câble et connecteur:

de 1/4 po (pour WH20QTR uniquement) RPM100

mini (pour WH20TQG uniquement) RPM102

XLR (pour WH20XLR uniquement) RPM104

Bonnettes noirs (2) et attache pour vêtement RK318WS

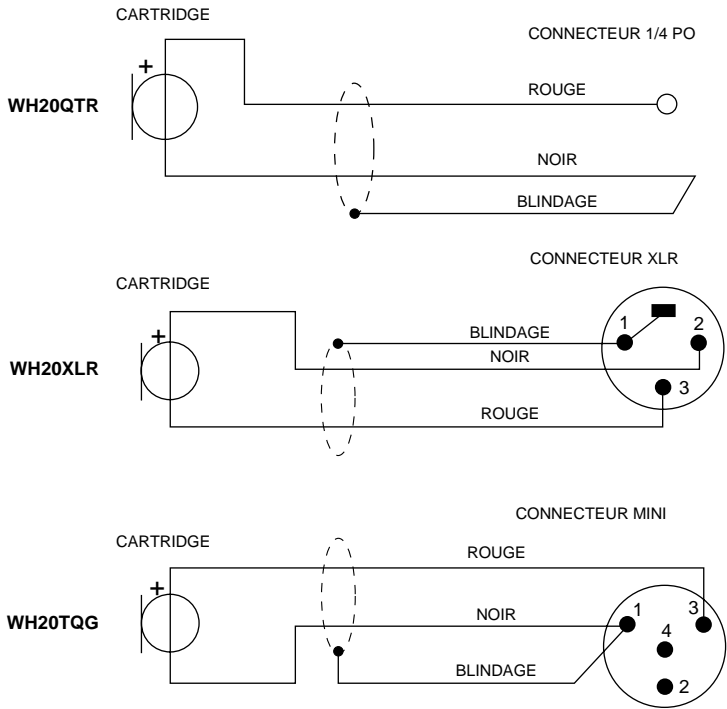

**SCHEMAS DE CÂBLAGE
FIGURE 8**



SHURE Incorporated <http://www.shure.com>
United States, Canada, Latin America, Caribbean:
5800 W. Touhy Avenue, Niles, IL 60714-4608, U.S.A.
Phone: 847-600-2000 U.S. Fax: 847-600-1212 Int'l Fax: 847-600-6446
Europe, Middle East, Africa:
Shure Europe GmbH, Phone: 49-7131-72140 Fax: 49-7131-721414
Asia, Pacific:
Shure Asia Limited, Phone: 852-2893-4290 Fax: 852-2893-4055