



**! ISTRUZIONI IMPORTANTI PER LA SICUREZZA !**

1. EGGETE queste istruzioni.
2. CONSERVATE queste istruzioni.
3. OSSERVATE tutte le avvertenze.
4. SEGUITE tutte le istruzioni.
5. NON usate questo apparecchio vicino all'acqua.
6. PULITE l'apparecchio SOLO con un panno asciutto.
7. NON ostruite alcuna apertura per l'aria di raffreddamento. Installate l'apparecchio seguendo le istruzioni del costruttore.
8. NON installate l'apparecchio accanto a fonti di calore quali radiatori, aperture per l'efflusso di aria calda, fomi o altri apparecchi (amplificatori inclusi) che generino calore.
9. NON modificate la spina polarizzata o con spinotto di protezione. Una spina polarizzata è dotata di due lame, una più ampia dell'altra. Una spina con spinotto è dotata di due lame e di un terzo polo di messa a terra. La lama più ampia ed il terzo polo hanno lo scopo di tutelare la vostra incolumità. Se la spina in dotazione non si adatta alla presa di corrente, rivolgetevi ad un elettricista per far eseguire le modifiche necessarie.
10. EVITATE di calpestare il cavo di alimentazione o di comprimerlo, specie in corrispondenza di spine, prese di corrente e punto di uscita dall'apparecchio.
11. USATE ESCLUSIVAMENTE i dispositivi di collegamento e gli accessori specificati dal costruttore.
12.  USATE l'apparecchio solo con carrelli, sostegni, treppiedi, staffe o tavoli specificati dal costruttore o venduti insieme all'apparecchio stesso. Se usate un carrello, fate attenzione durante gli spostamenti per evitare infortuni causati da un eventuale ribaltamento del carrello stesso.
13. SCOLLEGATE l'apparecchio dalla presa di corrente in caso di temporali o di non utilizzo per un lungo periodo.
14. RIVOLGETEVI a personale di assistenza qualificato per qualsiasi intervento. È necessario intervenire sull'apparecchio ogniqualvolta sia stato danneggiato, in qualsiasi modo, ad esempio in caso di danneggiamento di spina o cavo di alimentazione, versamento di liquido sull'apparecchio o caduta di oggetti su di esso, esposizione dell'apparecchio a pioggia o umidità, funzionamento irregolare o caduta.
15. NON esponetelo a sgocciolamenti o spruzzi. NON appoggiate sull'apparecchio oggetti pieni di liquidi, ad esempio vasi da fiori.
16. La spina di alimentazione o un attacco per elettrodomestici devono essere sempre pronti per l'uso.
17. Il rumore aereo dell'apparecchio non supera i 70dB (A).
18. L'apparato con costruzione di CLASSE I va collegato ad una presa elettrica dotata di messa a terra di protezione.
19. Per ridurre il rischio di incendio o folgorazione, non esponete questo apparecchio alla pioggia o all'umidità.
20. Non tentate di modificare il prodotto. Tale operazione può causare infortuni e/o il guasto del prodotto stesso.



Questo simbolo indica la presenza di alta tensione all'interno dell'apparecchio, che comporta il rischio di folgorazione.



Questo simbolo indica la presenza di istruzioni importanti per l'uso e la manutenzione nella documentazione in dotazione all'apparecchio.

**AVVERTENZA:** Le tensioni all'interno di questo apparecchio possono essere letali. L'apparecchio non contiene parti che possono essere riparate dall'utente. Per qualsiasi intervento, rivolgetevi a personale di assistenza qualificato. Le certificazioni di sicurezza non sono valide se si cambia la tensione di funzionamento rispetto al valore prefissato in fabbrica.

**DESCRIZIONE**

Il Combinatori di antenna Shure PA821 combinano attivamente le uscite di più radiotrasmettitori PSM – fino a otto – in una sola antenna, miglioramento delle prestazioni a radiofrequenza e l'ingombro sul rack.

**INSTALLAZIONE**

Prima di procedere all'installazione, mettete in posizione Spento l'interruttore di alimentazione, situato sul pannello anteriore. Collegate l'apparecchio a una presa di corrente alternata mediante l'apposito cavo in dotazione. Mettete l'interruttore in posizione Acceso per usare l'apparecchio. La spia di alimentazione si accende. Prima di scollegare l'apparecchio dalla presa di corrente, spegnetelo mettendo l'interruttore di alimentazione in posizione Spento.

**COMBINAZIONE DA 8 A 1**

1. Utilizzando i cavi BNC-BNC in dotazione, collegate l'uscita (**ANTENNA OUTPUT**) di antenna di ciascun trasmettitore agli ingressi (**ANTENNA INPUTS**) di antenna del PA821, Figura 2.
2. Collegate un'antenna all'uscita principale (**MAIN OUT**) del PA821. Per applicazioni in larga banda, adoperate l'antenna direzionale PA805, Figura 1.
3. Collegate il PA821 a una presa di corrente mediante uno dei cavi di alimentazione in dotazione. Il PA821 ha un alimentatore a tensione universale.

**NOTA:** Quando il PA821 è alimentato sopra, gli indicatori del segnale in ingresso (1-8) sul pannello anteriore illuminare se un trasmettitore attivo è collegato ad un ingressi corrispondente (1-8) sul pannello posteriore.

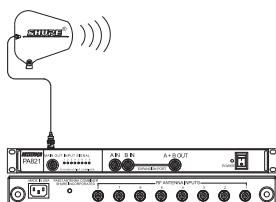

**FIGURA 1**

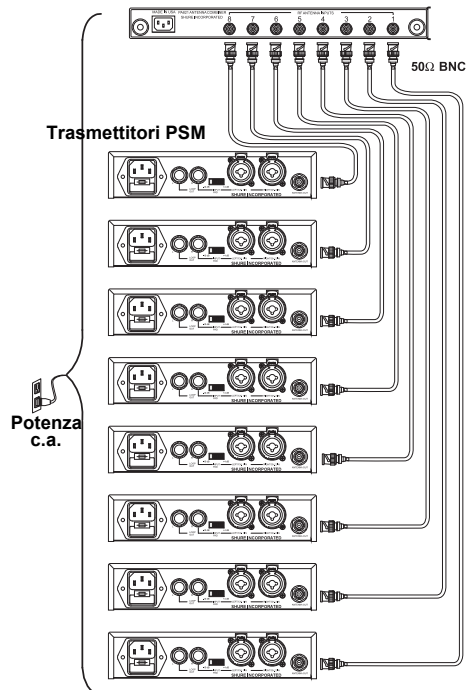

**FIGURA 2**

**PER PIÙ DI 8 TRASMETTITORE:**

1. Utilizzando i cavi BNC-BNC in dotazione, collegate l'uscita (**ANTENNA OUTPUT**) di antenna di ciascun trasmettitore agli ingressi (**ANTENNA INPUTS**) di antenna del PA821.
2. Usate il cavo corto BNC-BNC per collegare l'uscita MAIN (**MAIN OUTPUT**) del PA821 all'ingresso **A IN** della porta di espansione (**EXPANSION PORT**).
3. Collegate un'altra uscita (**ANTENNA OUTPUT**) di antenna (da un nono trasmettitore PSM, un secondo PA821 o un'altra porta di antenna) all'ingresso **B IN** della porta di espansione (**EXPANSION PORT**).
4. Collegate un'antenna all'uscita **A + B OUT** della porta di espansione (**EXPANSION PORT**). Per applicazioni in larga banda, usate l'antenna direzionale PA805, (Figura 3).



FIGURA 3

**DATI TECNICI****Gamma di frequenze della portante UHF**

470 e 870 MHz

**Guadagno del sistema**

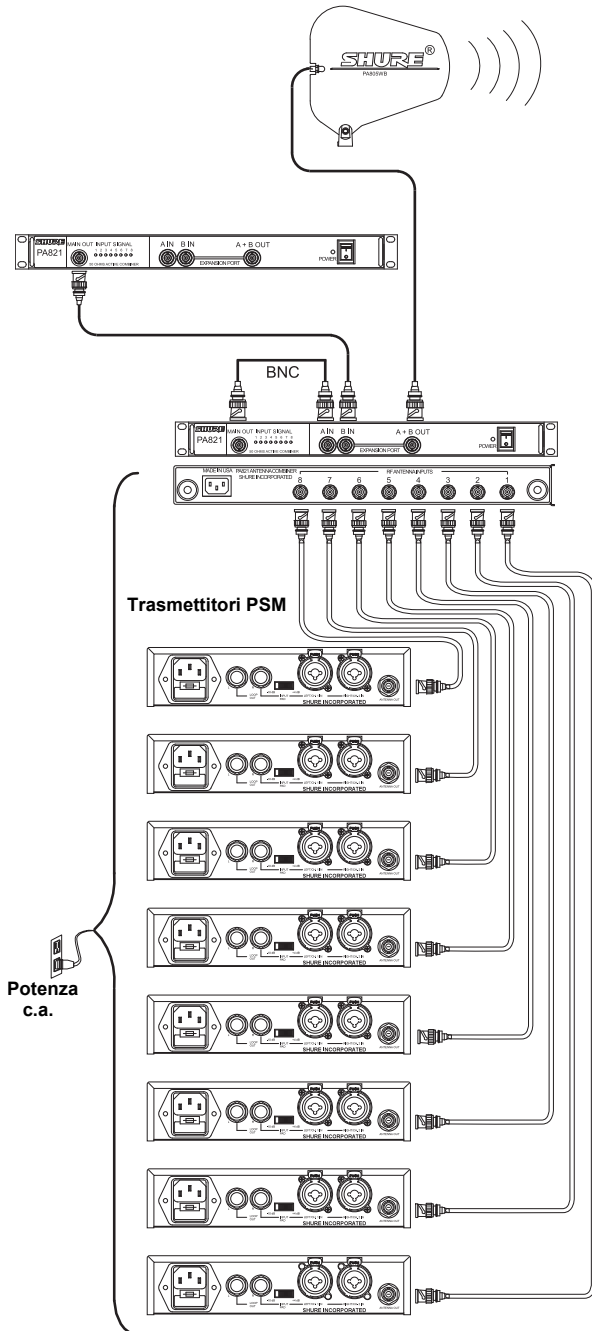
+0/-5 dB

**Tensione di alimentazione a corrente alternata**

Tra 100 e 240 V, 50/60 Hz

**Potenza d'ingresso massimo ligne VA**

100 VA

**Assorbimento di Corrente massimo**

0.42-1.0 Amperos

(Amperos = 100 VA/ingressi a Ligne c.a. Voltage)

**Potenza d'ingresso RF massima**

+24 dBm (250 mW) per canale

**Soglia dell'indicatore del segnale in ingresso**

+4 dBm (2.5 mW), +2 dBm (1.6 mW) tipico

**Impedenza**

50 Ω (valore nominale)

**Campo della temperatura di esercizio**

Tra -18°C e +57 °C

**NOTA:** la conformità alle norme di sicurezza elettrica si basa su una temperatura ambiente massima di 35°C.**Dimensioni complessive**

43,4 mm x 398,8 mm x 331,5 mm (A x L x P)

**Peso netto**

4,53 kg

**Connettori di ingresso e uscita**

Tipo BNC (8 d'ingresso e 1 di uscita ACTIVE)

2 d'ingresso, 1 di uscita (EXPANSION PORT)

**ACCESSORI IN DOTAZIONE**

(8) Cavo coassiale da 61 cm (2 piedi) (RG-58C/U) .....	UA802
Cavo di collegamento de 0,3 m .....	95E2035
Cavo di alimentazione da 120 V c.a. ....	95A8389
Cavo di alimentazione da 230 V c.a. ....	95A8247
Cavo di alimentazione da 240 V c.a. (GB) .....	95A8713

**ACCESSORI IN OPZIONE**

Antenna unidirezionale larga banda (470-870 MHz) .....	PA805
Cavo coassiale da 3 m (RG-8X/U) .....	PA725
Cavo coassiale da 7,6 m (RG-8X/U) .....	UA825
Cavo coassiale da 15,2 m (RG-8X/U) .....	UA850

**OMOLOGAZIONI**

Omologazione a norma FCC Parte 74 (FCC ID N. DD4PA821). Omologato dalla IC in Canada a norma RSS-123 e RSS-102 (Certificazione N. 616A-PA821). OMOLOGAZIONE UL secondo UL 6500 (Seconda Edizione) e cUL CAN/CSA con E60065-00. Soddisfa i requisiti specificati nella direttiva 99/5/CE riguardante le apparecchiature radio e le apparecchiature terminali di telecomunicazione; contrassegnabile con il marchio CE. Soddisfa i requisiti relativi alla compatibilità elettromagnetica, norme EN 301 489 Parte 1 e 9. Certificazione GS a norma EN 60065 (Sesta Edizione). Conforme ai requisiti australiani relativi alla compatibilità elettromagnetica e contrassegnabile con il marchio C-Tick marking (N108).

**INFORMAZIONI SULLA CONCESSIONE DI LICENZA**

Eventuali modifiche di qualsiasi tipo non espressamente autorizzate dalla Shure Incorporated possono annullare il permesso di utilizzo di questo apparecchio. Chi usa l'apparecchio microfonico senza fili Shure ha la responsabilità di procurarsi la licenza adatta al suo impiego; la concessione di tale licenza dipende dalla classificazione dell'operatore, dall'applicazione e dalla frequenza selezionata. La Shure suggerisce vivamente di rivolgersi alle autorità competenti per le telecomunicazioni riguardo alla concessione della licenza appropriata e prima di scegliere e ordinare frequenze.

QUESTO APPARECCHIO RADIO è INTESO PER L'USO NELL'INTRATTENIMENTO A LIVELLO PROFESSIONALE E APPLICAZIONI SIMILI.

**NOTA: QUESTO APPARECCHIO PUÒ ESSERE IN GRADO DI FUNZIONARE A FREQUENZE NON AUTORIZZATE NELLA REGIONE IN CUI SI TROVA L'UTENTE. RIVOLGERSI ALLE AUTORITÀ COMPETENTI PER OTTENERE LE INFORMAZIONI RELATIVE ALLE FREQUENZE AUTORIZZATE NELLA PROPRIA REGIONE PER I PRODOTTI MICROFONICI SENZA FILI**

**Concessione della licenza all'uso:** Tenere presente che per usare questo apparecchio in certe aree può essere necessaria una licenza ministeriale. Per i possibili requisiti, rivolgersi alle autorità competenti.



IL FUNZIONAMENTO DI QUESTA APPARECCHIATURA DIPENDE DALLE SEGUENTI DUE CONDIZIONI:

- 1) QUESTA APPARECCHIATURA NON DEVE CAUSARE INTERFERENZE
- 2) QUESTA APPARECCHIATURA DEVE ACCETTARE INTERFERENZE, COMPRESI EVENTUALI INTERFERENZE CHE POSSANO CAUSARE UN FUNZIONAMENTO INDESIDERATO DELL'APPARECCHIATURA STESSA.

**SHURE®**

**United States:**  
Shure Incorporated  
5800 West Touhy Avenue  
Niles, IL 60714-4608 USA

Phone: 847-600-2000  
Fax: 847-600-1212  
Email: info@shure.com

**Europe, Middle East, Africa:**  
Shure Europe GmbH  
Wannenäckerstr. 28,  
74078 Heilbronn, Germany

Phone: 49-7131-72140  
Fax: 49-7131-721414  
Email: info@shure.de

**Asia, Pacific:**  
Shure Asia Limited  
Unit 301, 3rd Floor  
Citicorp Centre  
18, Whitfield Road  
Causeway Bay, Hong Kong

Phone: 852-2893-4290  
Fax: 852-2893-4055  
Email: info@shure.com.hk

**Canada, Latin America, Caribbean:**  
Shure Incorporated  
5800 West Touhy Avenue  
Niles, IL 60714-4608 USA

Phone: 847-600-2000  
Fax: 847-600-6446  
Email: international@shure.com