

SHURE®

Shure SLX™ Wireless Systems User Guide

SLX® Wireless Systems User Guide

SHURE®

SHURE Incorporated <http://www.shure.com>
United States, Canada, Latin America, Caribbean:
5800 W. Touhy Avenue, Niles, IL 60714-4608, U.S.A.
Phone: 847-600-2000 U.S. Fax: 847-600-1212 Int'l Fax: 847-600-6446
Europe, Middle East, Africa:
Shure Europe GmbH, Phone: 49-7131-72140 Fax: 49-7131-721414
Asia, Pacific:
Shure Asia Limited, Phone: 852-2893-4290 Fax: 852-2893-4055



27B8834 (Rev. 3)
Copyright © 2006, Shure Incorporated

Smart, Hard-working Wireless

Беспроводные системы Shure SLX Wireless

Интеллектуальные и высоконадежные беспроводные системы

Примите наши поздравления! Добро пожаловать в мир беспроводных устройств Shure SLX. Ваша новая система обладает прочностью и надежностью, ее легко настроить, с ней легко работать, и она обеспечивает замечательную чистоту звучания. Кем бы вы ни были – певцом, гитаристом или инструменталистом – вы увидите, как легко работать с системой SLX Wireless, и как хорошо может звучать беспроводная система.

Данное руководство пользователя и краткое руководство по настройке, входящее в комплект вашей системы, содержит все сведения, которые вам понадобятся, чтобы ваша система сразу же заработала.

Добро пожаловать в мир SLX - интеллектуальных и высоконадежных беспроводных систем.

Выбор полосы частот

В большинстве стран осуществляется строгое нормирование высоких частот, используемых для беспроводной передачи информации. Эти нормативы определяют частоты, которые могут использоваться устройствами каждого определенного класса, и способствуют ограничению уровня ВЧ (высокочастотных) помех во всех видах беспроводной связи.

Для обеспечения достаточной гибкости работы во всем мире выпускаются приемники SLX различных моделей, каждая из которых работает в уникальном частотном диапазоне. Каждый частотный диапазон или каждая полоса имеет ширину спектра беспроводного вещания до 24 МГц. Имеются следующие полосы частот:

| | |
|------------------|-----------------|
| H5: 518–542 МГц | R5: 800–820 МГц |
| J3: 572–596 МГц | S6: 838–865 МГц |
| L4: 638–662 МГц | JB: 806–810 МГц |
| P4: 702–726 МГц | Q4: 740–752 МГц |
| R13: 794–806 МГц | |

Чтобы облегчить настройку и защитить систему от ВЧ помех, каждая система выпускается с несколькими заранее установленными частотными **группами** и **каналами**.

При использовании одиночной системы SLX рабочая частота, как правило, не должна меняться. В случае установки с несколькими приемопередающими системами каждая система должна работать в отдельном канале. Для таких установок система групп и каналов обеспечивает оптимальное разнесение по частоте.

В пределах одной полосы частот в одной и той же установке могут использоваться до 12 индивидуальных систем приемник/передатчик. В регионах, где предоставляются дополнительные полосы частот, возможна одновременная работа до 20 систем. Информацию о полосах частот, доступных для использования в вашей местности, вы можете получить у местного дистрибьютора компании Shure.

Что вы хотите узнать?

О приемнике SLX4

Питание, блокирование/деблокирование, устройства лицевой и задней панелей: См. «[Приемник SLX4](#)» на [стр. 122](#) и «[Программирование приемника SLX4](#)» на [стр. 126](#).

О ручном передатчике SLX2 Handheld

Питание, заглушение звука, усиление, блокирование/деблокирование, прочие свойства: См. «[Ручной передатчик SLX2](#)» на [стр. 123](#) и «[Программирование передатчиков SLX1 и SLX2](#)» на [стр. 127](#).

О носимом передатчике SLX1 Bodypack

Питание, заглушение звука, усиление, блокирование/деблокирование, прочие свойства: См. «[Носимый передатчик SLX1](#)» на [стр. 124](#) и «[Программирование передатчиков SLX1 и SLX2](#)» на [стр. 127](#).

Программирование приемника и передатчика SLX

Выбор частоты, свойства ЖКИ, использование кнопок **select** (выбор) и **menu** (меню): См. «[Программирование SLX](#)» на [стр. 126](#).

Как использовать несколько систем SLX в одной установке

См. «[Настройка системы с несколькими приемниками и передатчиками](#)» на [стр. 125](#).

Поиск и устранение неисправностей в системе SLX

См. «[Поиск и устранение неисправностей](#)» на [стр. 129](#).

Содержание

| | |
|--|------------|
| Компоненты системы | 121 |
| Приемник SLX4 | 123 |
| Ручной передатчик SLX2 | 125 |
| Носимый передатчик SLX1 | 127 |
| Настройка системы с одним приемником и одним передатчиком . . . | 128 |
| Настройка системы с несколькими приемниками и передатчиками . | 128 |
| Программирование SLX | 129 |
| Программирование приемника SLX4 | 129 |
| Программирование передатчиков SLX1 и SLX2 | 130 |
| Список основных частот | 130 |
| Установка приемника SLX в стойке | 131 |
| Регулировка громкости приемника | 132 |
| Как улучшить функционирование системы | 132 |
| Поиск и устранение неисправностей | 132 |
| Технические характеристики | 134 |
| Запасные части и принадлежности | 136 |
| Спецификация микрофонов | 132 |
| Диапазоны частот | 135 |
| Нормативные положения | 139 |

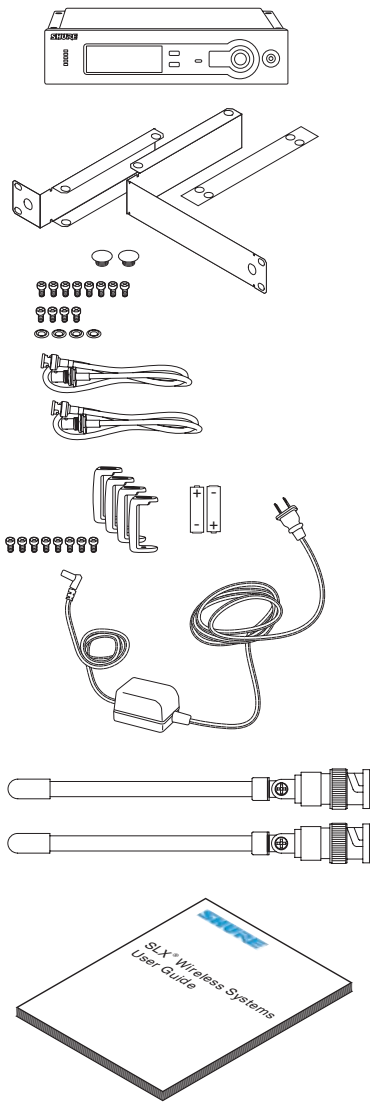
Компоненты системы**В состав всех систем входят:**

- Приемник SLX4
- Принадлежности для установки в стойке
 - Короткий кронштейн для стойки
 - Длинный кронштейн для стойки
 - Соединительное звено для установки на аналогичном приемнике
 - Кабели-удлинители и разъемы для антенн передней установки
 - 8 винтов для кронштейнов стойки
 - 4 винта с шайбами для установки в стойке
 - 2 заглушки отверстий для антенн
- Защитные амортизаторы с 8 винтами
- 2 батареи типа AA (в комбинированных системах – 4)
- Блок питания
- 2 Четвертьволновая антенна
- Руководство пользователя

В состав системы Vocalist входят:

- Микрофонная головка ① (по выбору, SM58®, SM86, Beta 58A®, Beta 87A™ или Beta 87C™)
- Ручной передатчик SLX2 ②
- Зажим для микрофона ③

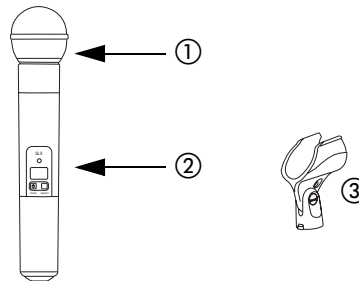
**В состав систем миниатюрного, головного и инструментального микрофонов входят:**

- Носимый передатчик SLX1
- Микрофон (по выбору WL93 ①, WL184 или WL185 ②, WH30 ③ или Beta 98H/C™ ④)

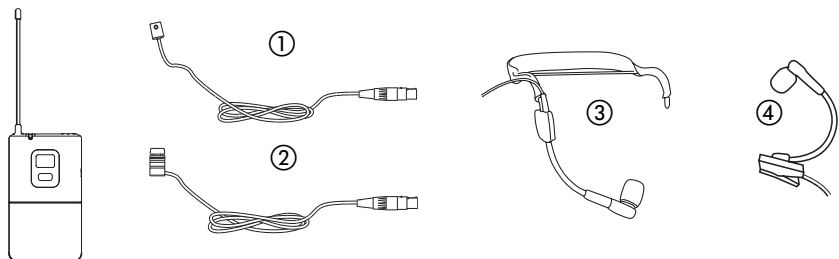
**В состав системы Guitar входят:**

- Носимый передатчик SLX1
- кабель для гитары с 1/4-дюймовым и миниатюрным 4-контактным штекерами

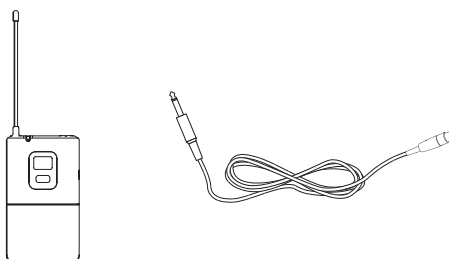

Приемник SLX4

Лицевая панель

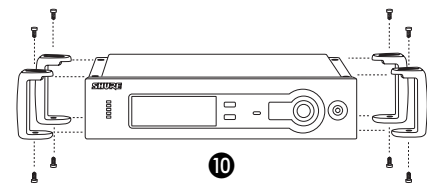
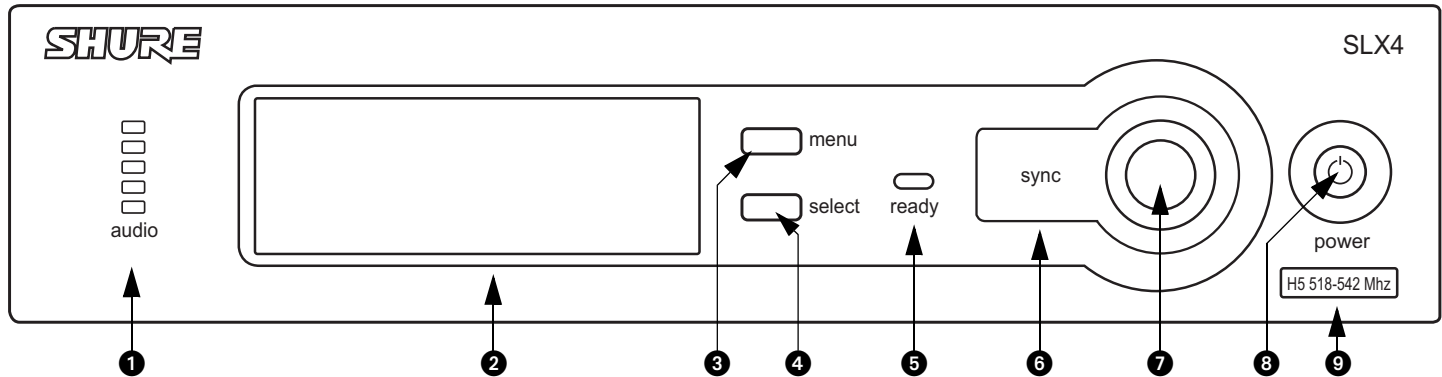

- 1 Светодиод аудиоканала
Показывает интенсивность поступающего аудиосигнала.
- 2 Панель ЖКИ
См. «[Программирование SLX](#)» на [стр. 126](#).
- 3 Переключатель меню
Нажмите для прокрутки пунктов меню. См. «[Программирование SLX](#)» на [стр. 126](#).
- 4 Переключатель Select (Выбрать)
Нажмите, чтобы выбрать пункт меню, выведенный на индикатор. См. «[Программирование SLX](#)» на [стр. 126](#).
- 5 Индикатор Sync Ready (Синхронизация установлена)
Загорается, когда частоты приемника и передатчика синхронизированы. См. «[Программирование SLX](#)» на [стр. 126](#).
- 6 Инфракрасный (ИК) порт
Посылает передатчику ИК-сигнал для синхронизации частот.
- 7 Кнопка Sync (Синхронизация)
Нажмите для установления ИК-связи между приемником и передатчиком. См. «[Программирование SLX](#)» на [стр. 126](#).
- 8 Выключатель
Слегка нажмите, чтобы включить, нажмите и подержите, чтобы выключить.
- 9 Полоса частот
Показывает название и ширину полосы частот приемника.
- 10 Добавление защитных амортизаторов
Рекомендуется, если приемник не установлен в стойке. Воспользуйтесь входящими в комплект винтами. Инструкции по установке в стойку См. «[Установка приемника SLX в стойке](#)» на [стр. 128](#).

Задняя панель

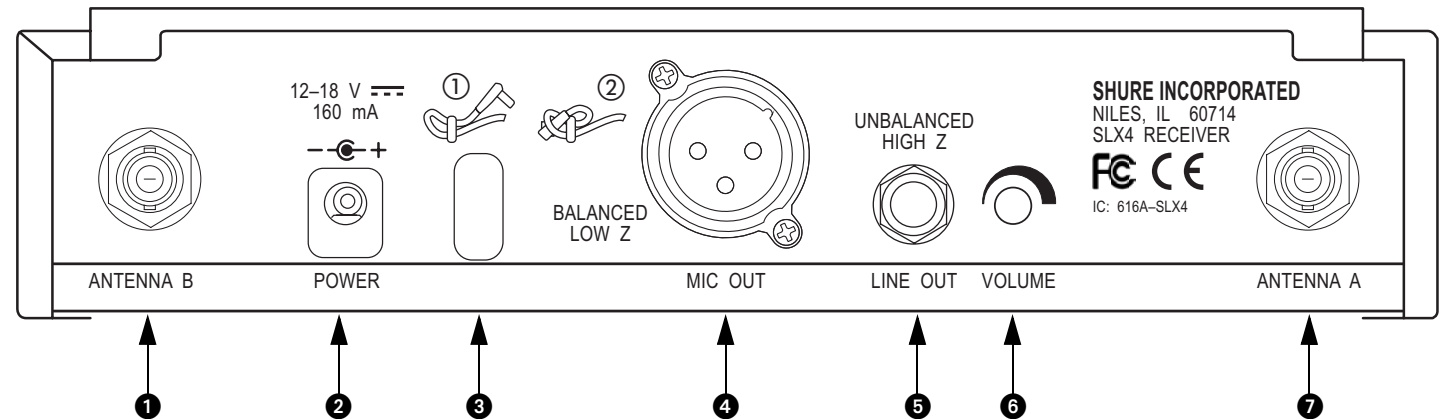

- 1 Антенное гнездо B
- 2 Гнездо адаптера переменного тока
- 3 Скоба для крепления шнура адаптера
Для крепления шнура к корпусу приемника выполните указанные действия
- 4 Выходное гнездо XLR
- 5 Выходное гнездо 1/4 дюйма
- 6 Ручка регулирования громкости
Уменьшает выходной уровень приемника. См. «[Регулировка громкости приемника](#)» на [стр. 129](#).
- 7 Антенное гнездо A

Ручной передатчик SLX2

Характеристики

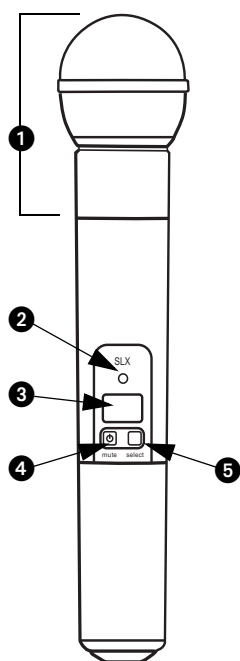

- ❶ Сменная микрофонная головка (изображена модель SM58)
- ❷ Индикатор питания / инфракрасного (ИК) порта / заглушения
Зеленый: готов к работе
Желтый: включено заглушение
Мигающий красный: идет передача ИК-сигнала
Ярко-красный: низкое напряжение батареи
Мигающий красный: батарея разряжена (передатчик невозможно включить, пока не будут заменены батареи)
- ❸ Экран ЖКИ
См. «Программирование передатчиков SLX1 и SLX2» на стр. 127.
- ❹ Выключатель и переключатель заглушения
Для включения или выключения нажмите и удерживайте. Для заглушения или отмены заглушения нажмите и отпустите.

▶ Чтобы исключить случайное заглушение микрофона во время выступления, заблокируйте лицевую панель на время использования микрофона. См. «Блокирование или деблокирование настройки передатчика» на стр. 127.

- ❺ Переключатель Select (Выбрать)
См. «Программирование передатчиков SLX1 и SLX2» на стр. 127.
- ❻ ИК-порт
Принимает инфракрасный луч для синхронизации частот. При использовании установок с несколькими приемниками и передатчиками в каждый данный момент должен быть открыт ИК-порт только одного передатчика.

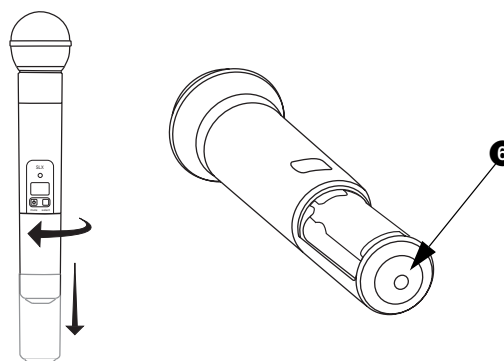
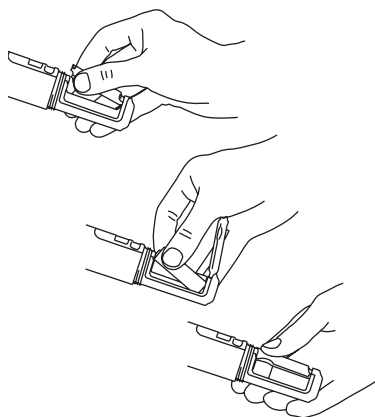

Смена батареек

- Ожидаемый срок службы щелочной батарейки – около 8 часов.
- Когда светодиод передатчика загорается ярко-красным цветом, нужно немедленно сменить батарейку, как показано на рисунках слева.

Настройка усиления

- Отвинтив микрофонную головку, откройте доступ к переключателю настройки усиления ❶.
- В SLX2 предусмотрены два положения переключателя усиления ❷. Выберите настройку, соответствующую громкости голоса и условиям выступления. Для перемещения переключателя воспользуйтесь кончиком ручки или тонкой отверткой.
 - **0 дБ** - для тихого или нормального вокального исполнения.
 - **-10 дБ** - для громкого вокального исполнения.

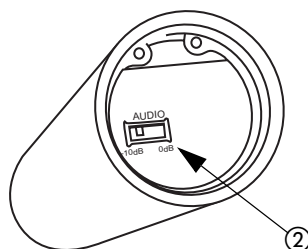
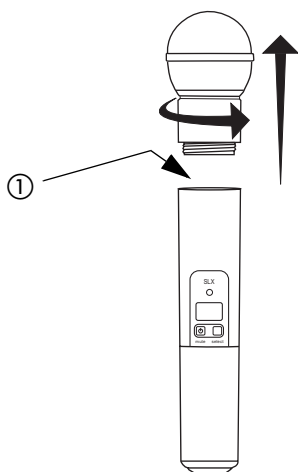

Носимый передатчик SLX1

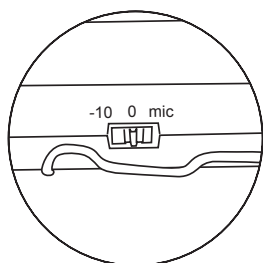
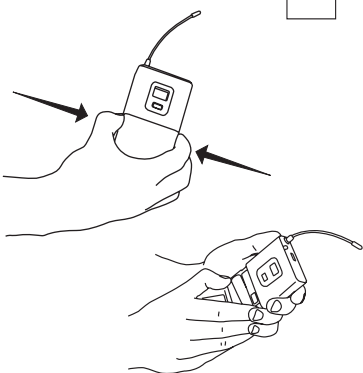
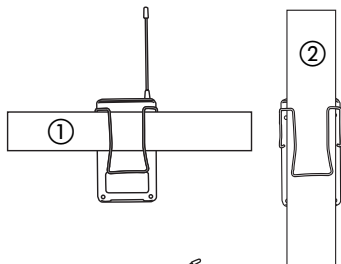
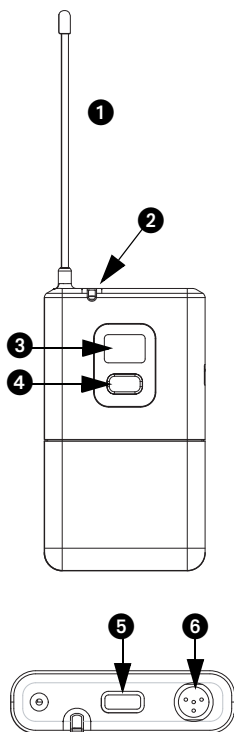

Характеристики

- 1 Антенна
- 2 Индикатор питания / инфракрасного (ИК) порта / заглушения
Зеленый: готов к работе
Желтый: включено заглушение
Мигающий красный: идет передача ИК-сигнала
Ярко-красный: низкое напряжение батареи
Мигающий красный: батарея разряжена (передатчик невозможно включить, пока не будут заменены батареи)
- 3 Экран ЖКИ
См. «Программирование передатчиков SLX1 и SLX2» на стр. 127.
- 4 Переключатель Select (Выбрать)
См. «Программирование передатчиков SLX1 и SLX2» на стр. 127.
- 5 Выключатель и переключатель заглушения
Для включения или выключения нажмите и удерживайте. Для заглушения или отмены заглушения нажмите и отпустите.
- 6 4-штырьковое входное гнездо для микрофона
- 7 ИК-порт
Принимает инфракрасный луч для синхронизации частот. **При использовании установок с несколькими приемниками и передатчиками в каждый данный момент должен быть открыт ИК-порт только одного передатчика.**
- 8 Переключатель настройки усиления (см. ниже)

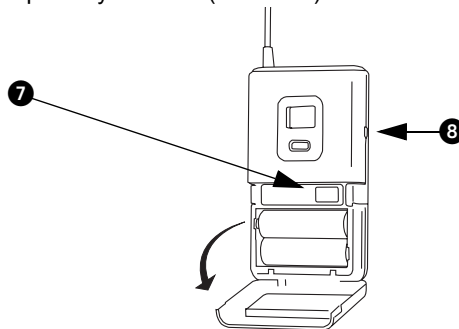

Ношение передатчика

- Пристегните передатчик зажимом к ремню ① или проденьте через зажим передатчика ленту гитары ②, как показано на рисунке.
- Лучше всего сдвинуть передатчик вниз таким образом, чтобы основание зажима село на ремень ①.

Смена батареек

- Ожидаемый срок службы щелочной батарейки – около 8 часов.
- Когда светодиод передатчика загорается ярко-красным цветом, нужно немедленно сменить батарейку, как показано на рисунках слева.

Настройка усиления

- В передатчике SLX1 предусмотрены три положения переключателя усиления. Выберите настройку, подходящую для вашего инструмента.
 - **mic** - микрофон
 - **0**: Гитара с пассивными звукоснимателями
 - **-10**: Гитара с активными звукоснимателями

Настройка системы с одним приемником и одним передатчиком

Примечание: такие передающие устройства, как мобильные телефоны и устройства для дуплексной радиосвязи, могут создавать помехи для беспроводной передачи аудиосигнала. Держите ваши передатчики и приемники SLX на расстоянии от этих и других потенциальных источников помех.

Если вы используете единственную систему SLX, выполните следующие действия:



1. Автоматический выбор частоты

Производится поиск доступного канала и настройка приемника на этот канал.

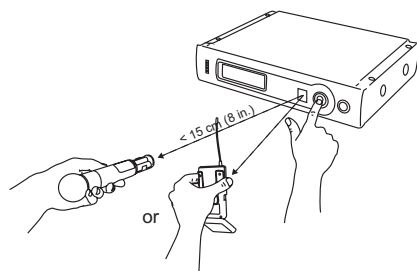

2. Автоматическая настройка передатчика

Включите передатчик

Откройте отделение для батарейки передатчика, чтобы открыть инфракрасный (ИК) порт (см. [стр. 123](#) и [стр. 124](#)).

Направив ИК-порт на приемник, нажмите кнопку **sync**.

Держите кнопку Sync до тех пор пока красный свет не остановит блеснуть как на приемнике, так и на передатчике.

После того, как загорится индикатор **ready** готовности приемника, система готова к работе. Закройте отделение для батареек передатчика.

Настройка системы с несколькими приемниками и передатчиками

При использовании единой установки с несколькими системами SLX действуйте следующим образом:

1. **Включите** все приемники и **выключите** все передатчики.
2. Настройте все приемники на одну и ту же частотную группу (см. «[Выбор группы](#)» на [стр. 126](#)).
3. Выполните **Автоматический выбор частоты** (см. выше раздел **Настройка системы с одним приемником и одним передатчиком**).
4. Включите первый передатчик.
5. Выполните **Автоматическую настройку передатчика** (см. выше раздел **Настройка системы с одним приемником и одним передатчиком**).

Повторите эти действия для каждой системы.

▶ Проясните за тем, чтобы при синхронизации системы был открыт ИК-порт только одного передатчика.

Программирование SLX

Обычно действие любого пункта меню, выведенного на экран, прекращается через пять секунд.

Программирование приемника SLX4

Выбор группы ① 2x menu ② select ③ sync



Позволяет вручную выбрать частотную группу. Нажатие кнопки **select** увеличивает номер группы на единицу. Когда нужная частота выбрана, либо подождите пять секунд, чтобы экран погас, либо нажмите кнопку **sync**. Для получения наилучших результатов при работе с установкой, состоящей из нескольких систем, настройте все системы на одну и ту же группу, а затем выберите для каждой системы уникальный канал внутри этой группы.

Дополнительную информацию о частотных группах и каналах см. в «Выбор полосы частот» на стр. 119.

Ручной выбор канала ① 3x menu ② select ③ sync



Позволяет вручную выбрать частотный канал. Нажатие кнопки **select** увеличивает номер канала на единицу. Когда нужная частота появилась на экране, либо подождите пять секунд, чтобы экран погас, либо нажмите кнопку **sync**.

Индикация частоты ① 4x menu ② select



Выводит на экран текущее значение частоты в МГц приблизительно на 5 секунд. Чтобы увеличить продолжительность индикации частоты, нажмите и удерживайте кнопку.

Блокирование или деблокирование настройки приемника select + menu



Чтобы заблокировать или деблокировать настройку приемника, нажмите и удерживайте кнопку **select** и нажмите кнопку **menu**. В заблокированном состоянии настройку приемника изменить нельзя.

Состояние антенн



Показывает наличие ВЧ активности. В каждый данный момент активна только одна антенна.

Состояние батареи передатчика



Указывает на разрядку батареи передатчика.

Предупреждение о заполнении группы



Предупреждение **FULL** (заполнена) указывает на то, что все доступные каналы в выбранной группе используются. В этом случае перепрограммируйте все системы на другую группу.

Для выхода из экрана предупреждения нажмите кнопку **menu** или **select**.

Программирование передатчиков SLX1 и SLX2

Ручной выбор группы и/или канала



5

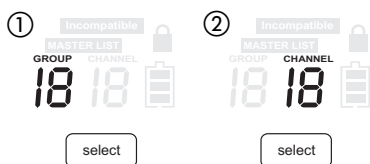

1. Нажмите и удерживайте кнопку **select**, пока на индикаторе не начнут чередоваться слова GROUP (ГРУППА) и CHANNEL (КАНАЛ).
2. Чтобы изменить настройку группы, отпустите кнопку **select**, когда на экран будет выведено слово GROUP ①. Пока GROUP мигает, каждое нажатие кнопки **select** увеличивает номер группы на единицу.
3. Чтобы изменить настройку канала, отпустите кнопку **select**, когда на экран будет выведено слово CHANNEL ②. Пока CHANNEL мигает, каждое нажатие кнопки **select** увеличивает номер канала на единицу.

Блокирование или деблокирование настройки передатчика



Чтобы заблокировать или деблокировать настройку передатчика, одновременно нажмите кнопки **mute/φ** и **select**. В заблокированном состоянии имеющуюся настройку изменить нельзя. **Блокировка передатчика не препятствует инфракрасной синхронизации.**



Состояние батареи

Показывает остаточный заряд батарей передатчика.



Индикатор списка основных частот

Показывает, что список основных частот в данный момент используется. Информация о группе или канале не выводится.

Примечание: передатчик не может быть использован для изменения настройки списка основных частот.

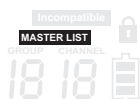

Предупреждение о НЕСОВМЕСТИМОСТИ частот

Предупреждение **INCOMPATIBLE** (несовместимы) указывает на то, что приемник и передатчик установлены на несовместимые полосы частот. Обратитесь за помощью к местному дистрибьютору компании Shure.



Список основных частот

Использование списка основных частот



Доступ к “Списку основных частот” должны иметь только опытные пользователи в ситуациях, требующих точного выбора частоты. “Список основных частот” представляет собой полный перечень всех доступных частот с шагом 25 кГц.

Чтобы получить доступ к списку основных частот, при включении питания приемника SLX нажмите и удерживайте кнопку **menu**.



Выбор частот из списка основных частот



Пока на экране всплывает надпись **FREQUENCY SELECT** (ВЫБОР ЧАСТОТЫ), нажатие кнопки **select** прокручивает все доступные частоты в порядке убывания; кнопка **menu** прокручивает частоты в порядке возрастания. При кратковременном нажатии с последующим отпусканием частота меняется с шагом 25 кГц; при нажатии с удержанием происходит быстрая прокрутка частот.

Когда нужная частота появилась на экране, либо подождите пять секунд, чтобы экран погас, либо нажмите кнопку **sync**.



Выход из списка основных частот

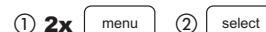



Чтобы выйти из Списка основных частот и вернуться в режим нормальной работы системы, нажмите **menu**, а затем **select**.

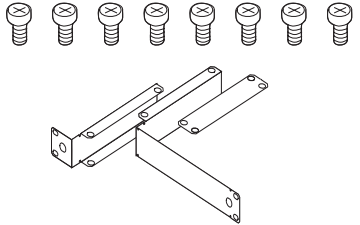
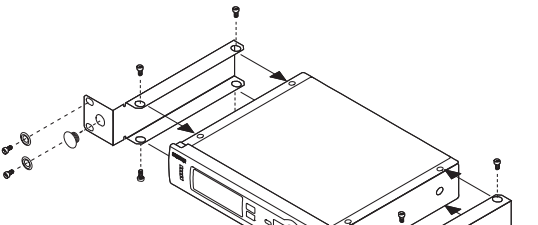

Установка приемника SLX в стойке

Входящие в комплект монтажные приспособления позволяют установить приемник SLX в любой стандартной 19-дюймовой стойке для аудиоаппаратуры.

| Установочные приспособления (входят в комплект) | Сборка |
|---|--|
|  |  |
| Инструменты (не входят в комплект) | |
|  | |

Приемники SLX, установленные в стойке

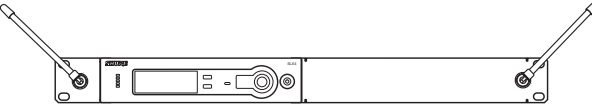
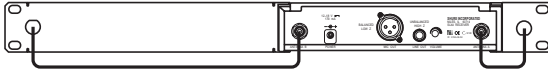
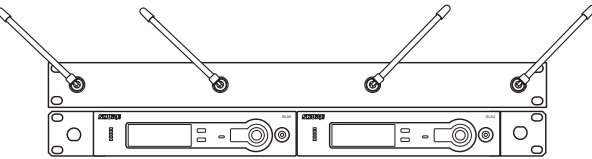
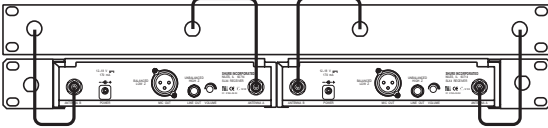
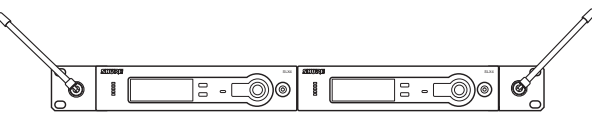
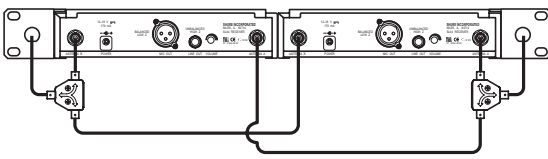
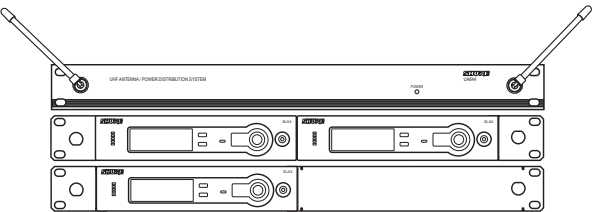
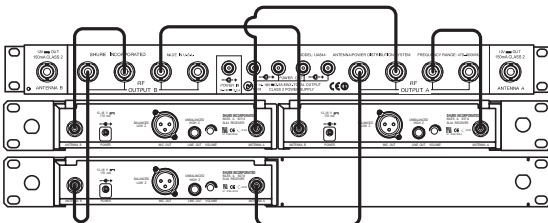
| Один приемник | Схема соединений | Требуемые принадлежности |
|--|--|--|
|  |  | <ul style="list-style-type: none"> • Все принадлежности входят в комплект |
| Два приемника | | |
|  |  | <ul style="list-style-type: none"> • 1 x UA440 |
| Два приемника с комплектом антенного делителя/объединителя UA221 | | |
|  |  | <ul style="list-style-type: none"> • 1 x UA221 |
| Три или четыре приемника | | |
|  |  | <ul style="list-style-type: none"> • 1 x UA844 |

Регулировка громкости приемника

Как правило, ручка регулирования громкости должна быть выведена до предела по часовой стрелке. Вращение ручки против часовой стрелки уменьшает выходной уровень приемника.

Если необходима настройка, вращайте ручку при помощи небольшой отвертки.

Как улучшить функционирование системы

- Поддерживайте прямую видимость между передатчиком и антенной
- Старайтесь не помещать приемник вблизи металлических поверхностей или какого-либо цифрового оборудования (проигрывателей компакт-дисков, компьютеров и т.п.)
- Прикрепите кабель адаптера переменного тока к приемнику при помощи скобы для крепления кабеля
- При установке приемника в стойке располагайте антенны на лицевой панели, как показано на [стр. 125](#).

Поиск и устранение неисправностей

| Проблема | Состояние индикаторов | Решение |
|--|--|--|
| Звук отсутствует или слабый звук | Индикатор питания передатчика не горит | <ul style="list-style-type: none"> • Включите передатчик (см. стр. 123 и 124) • Убедитесь в том, что указатели +/- на батарее согласуются с клеммами передатчика • Установите свежую батарею |
| | Экран ЖКИ приемника отключен | <ul style="list-style-type: none"> • Убедитесь в том, что провода адаптера переменного тока хорошо вставлены в сетевую розетку и во входной разъем постоянного тока на задней панели приемника • Убедитесь в том, что сетевая розетка исправна и в ней имеется надлежащее напряжение. |
| | Индикатор приемника указывает на активность антенн | <ul style="list-style-type: none"> • Нажмите переключатель заглушения передатчика (см. стр. 123 и 124) • Увеличьте громкость приемника регулятором громкости (см. стр. 122) • Повысьте усиление передатчика (см. стр. 123 и 124) • Проверьте кабельное соединение между приемником и усилителем или микшером |
| | Индикатор приемника не указывает на наличие активности антенн; светодиоды питания передатчика и приемника ярко горят | <ul style="list-style-type: none"> • Установите антенны приемника вертикально • Отодвиньте приемник от металлических предметов • Проверьте, есть ли прямая видимость между передатчиком и приемником • Переместите передатчик ближе к приемнику • Убедитесь в том, что приемник и передатчик работают на одной и той же частоте |
| | Светодиод питания передатчика ярко-красный или мигающий красный | <ul style="list-style-type: none"> • Замените батареи передатчика |
| | Предупреждение INCOMPATIBLE на индикаторе передатчика | <ul style="list-style-type: none"> • Предупреждение INCOMPATIBLE (несовместимы) указывает на то, что приемник и передатчик установлены на несовместимые полосы частот. Обратитесь за помощью к местному дистрибьютору компании Shure. |
| Искажения или нежелательные шумовые выбросы | Индикатор приемника указывает на активность антенн | <ul style="list-style-type: none"> • Устраните находящиеся поблизости источники ВЧ помех (проигрыватели компакт-дисков, компьютеры, устройства с цифровыми эффектами, прослушивающие мониторинг-системы, и т.п.) • Перестройте приемник и передатчик на другую частоту (см. стр. 126) • Уменьшите усиление передатчика (см. стр. 123 и 124) • Замените батарею передатчика • При использовании установки с несколькими системами увеличьте разнесение систем по частоте (см. стр. 126). |
| Уровень искажений постепенно растет | Светодиод питания передатчика ярко-красный или мигающий красный | <ul style="list-style-type: none"> • Замените батареи передатчика |
| Уровень звука отличается от получаемого при кабельном подключении гитары или микрофона или при использовании различных гитар | | <ul style="list-style-type: none"> • В соответствии с необходимостью отрегулируйте усиление передатчика (см. стр. 123 и 124) и громкость приемника (см. стр. 122) |
| Предупреждение FULL на индикаторе приемника | | <ul style="list-style-type: none"> • Предупреждение FULL (заполнена) указывает на то, все доступные каналы в выбранной группе используются. В этом случае перепрограммируйте все системы на другую группу. |
| Невозможно выключить передатчик | Светодиод передатчика мигает красным цветом | <ul style="list-style-type: none"> • Замените батареи передатчика |

Технические характеристики

Система

Диапазон частот и уровень выходного сигнала передатчика

| Полоса | Диапазон | Выход передатчика |
|--------|-------------|-------------------|
| H5 | 518–542 МГц | 30 мВт |
| J3 | 572–596 МГц | 30 мВт |
| L4 | 638–662 МГц | 30 мВт |
| P4 | 702–726 МГц | 30 мВт |
| R13 | 794–806 МГц | 20 мВт |
| R5 | 800–820 МГц | 20 мВт |
| S6 | 838–865 МГц | 10 мВт |
| JB | 806–810 МГц | 10 мВт |
| Q4 | 740–752 МГц | 10 мВт |

ПРИМЕЧАНИЕ. Может оказаться, что эта радиоаппаратура в состоянии работать на некоторых частотах, не разрешенных в вашем регионе. Для получения информации о частотах, разрешенных в вашем регионе для беспроводных микрофонов, обратитесь к местным властям.

Зона действия в типичных условиях

100 м (300 футов)

Примечание: фактическая дальность зависит от поглощения, отражения и интерференции ВЧ сигналов

Аудиочастотная характеристика (+/- 2 дБ)

Минимум: 45 Гц

Максимум: 15 кГц

(Общая частота системы зависит от элемента микрофона.)

Коэффициент полных нелинейных искажений (при девиации +/- 38 кГц для частоты 1 кГц)

0,5% (типичное значение)

Динамический диапазон

>100 дБ по шкале А

Диапазон рабочих температур

-18°C – +57°C

Примечание: характеристики батареи могут сузить этот диапазон

Полярность аудиосигнала передатчика

Положительное давление на мембрану микрофона (или положительное напряжение, приложенное к контакту телефонного штекера WA302) создает положительное напряжение на контакте 2 (относительно контакта 3 низкоимпедансного выхода) и на штыре высокоимпедансного 1/4-дюймового выхода.

Носимый передатчик SLX1

Уровень входного аудиосигнала

-10 дБВ максимум при переключателе в положении минимального усиления

Максимум +10 дБВ при переключателе усиления в положении 0 дБ

Максимум +20 дБВ при переключателе усиления в положении -10 дБ

Диапазон настройки усиления

30 дБ

Входной импеданс

1 МΩ

Выход ВЧ передатчика

Максимум 30 мВт (в зависимости от применяемого в стране законодательства)

Размеры

108 мм В x 64 мм Ш x 19 мм Г (4,25 x 2,50 x 0,75 дюймов)

Масса

81 грамм (3 унции) без батарей

Корпус

Штампованный, из пластика ABS

Питание

2 щелочные или перезаряжаемые батарейки размера AA

Срок службы батарей

>8 часов (щелочные)

Ручной передатчик SLX2

Уровень входного аудиосигнала

Максимум +2 дБВ при переключателе усиления в положении -10 дБ

Максимум -8 дБВ при переключателе усиления в положении 0 дБ

Диапазон настройки усиления

10 дБ

Выход ВЧ передатчика

Максимум 30 мВт (в зависимости от применяемого в стране законодательства)

Размеры (с микрофоном SM58)

254 мм x 51 мм диаметр. (10 x 2 дюйма)

Масса

290 грамм (10,2 унции) без батарей

Корпус

Ручка и отделение для батарей литые, из ПВХ/сополимера АБС

Питание

2 щелочные или перезаряжаемые батарейки размера AA

Срок службы батарей

>8 часов (щелочные)

Приемник SLX4

Размеры

42 мм В x 197 мм Ш x 134 мм Г (1,65 x 7,76 x 5,28 дюймов)

Масса

816 г (1 фунт 13 унций)

Корпус

Оцинкованная сталь

Уровень выходного аудиосигнала (при девиации +/- 38 кГц для частоты 1 кГц)

Разъем XLR (для нагрузки 600 Ω): -13 дБВ

1/4 дюймовый разъем (для нагрузки 3000 Ω): -2 дБВ

Выходной импеданс

Разъем XLR: 200 Ω

1/4 дюймовый разъем: 1 кΩ

Выходной сигнал XLR

Импеданс симметричной нагрузки

Штырь 1: Заземление

Штырь 2: аудио

Штырь 3: аудио отсутствует

Чувствительность

-105 дБм при 12 дБ отношения полного сигнала к полному уровню помех в приёмнике, типичное значение

Подавление помех по зеркальному каналу

>70 дБ, типичное значение

Питание

12–18 В пост. тока при 150 мА от внешнего источника питания

Запасные части и принадлежност и

Запасные части (все системы)

| | |
|--|---------|
| Адаптер для микрофонной стойки (SLX2) | WA371 |
| Футиляр на застежке-молнии (SLX1) | 26A13 |
| Футиляр на застежке-молнии (SLX2) | 26A14 |
| Короткий кронштейн для стойки | 53A8611 |
| Длинный кронштейн для стойки | 53A8612 |
| Соединительное звено | 53B8443 |
| Удлинительные кабели для антенн (2) | 95A9023 |
| Защитные амортизаторы (приемник SLX4) (4) | 90A8977 |

Запасные части (для конкретных систем)

| | |
|---|---------|
| Адаптер переменного тока (120 В, 60 Гц) | PS20 |
| Адаптер переменного тока (220 В, 50 Гц, вилка по европейскому стандарту) | PS20AR |
| Адаптер переменного тока (230 В, 50/60 Гц, вилка по европейскому стандарту) | PS20E |
| Адаптер переменного тока (230 В, 50/60 Гц, вилка по британскому стандарту) | PS20UK |
| Адаптер переменного тока (100 В, 50/60 Гц) | PS20J |
| Головка SM58 с защитной сеткой (SLX2/SM58) | RPW112 |
| Головка SM86 с защитной сеткой (SLX2/SM86) | RPW114 |
| Головка BETA 58 с защитной сеткой (SLX2/BETA 58) | RPW118 |
| Головка BETA 87A с защитной сеткой (SLX2/BETA 87A) | RPW120 |
| Головка Beta 87C™ с защитной сеткой (SLX2/Beta 87C™) | RPW122 |
| Матированная серебряная защитная сетка (SLX2/SM58) | RK143G |
| Матированная серебряная защитная сетка (SLX2/SM86) | RPM266 |
| Матированная серебряная защитная сетка (SLX2/BETA 58) | RK265G |
| Матированная серебряная защитная сетка (SLX2/BETA 87A) | RK312 |
| Матированная серебряная защитная сетка (SLX2/Beta 87C™) | RK312 |
| Зажим для ремня | 44A8030 |
| Четвертьволновая антенна (518–752 МГц) | UA400B |
| Четвертьволновая антенна (748–865 МГц) | UA400 |

Отдельно заказываемые принадлежности

| | |
|---------------------------------------|--------|
| Футиляр для переноски | WA610 |
| Черная защитная сетка (SLX2/BETA 58) | RK323G |
| Черная защитная сетка (SLX2/BETA 87A) | RK324G |

Объединители и принадлежности для антенн

Антенны и приемники должны относиться к одной и той же полосе частот.

При установке непосредственно на UA844 можно использовать входящие в комплект четвертьволновые антенны. При дистанционной установке антенн должны использоваться полуволновые антенны.

Антенны и кабели предназначены для работы с UA844 и не могут использоваться с автономными приемниками SLX.

| | |
|---|---------|
| Комплект делителя/объединителя пассивных антенн (рекомендуется для систем с 2 приемниками) | UA221 |
| Распределительный усилитель мощности для антенны ОБЧ (рекомендуется для систем с 3 и более приемниками) | |
| США | UA844US |
| Европа | UA844E |
| Великобритания | UA844UK |
| Установочный комплект для вынесенных полуволновых антенн | UA500 |
| Полуволновые антенны | |
| Полоса H5 | UA820H |
| Полоса J3 | UA820F |
| Полоса L4 | UA820L |
| Полосы P4, Q4 | UA820B |
| Полосы R13, R5, S6, JB | UA820A |
| Антенный кабель, 25 футов | UA825 |
| Антенный кабель, 50 футов | UA850 |
| Антенный кабель, 100 футов | UA100 |

Microphone Specifications

WL183

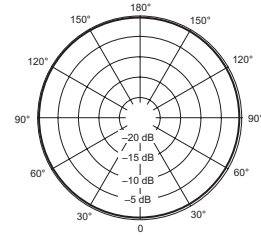
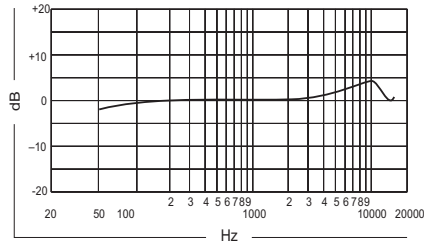

WL184

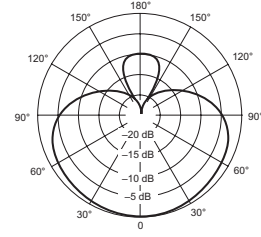
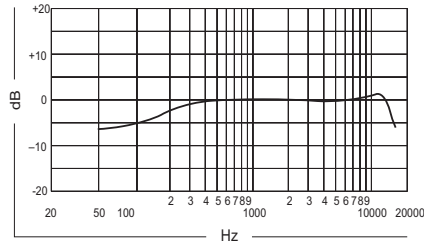

WL185

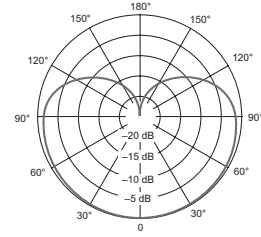
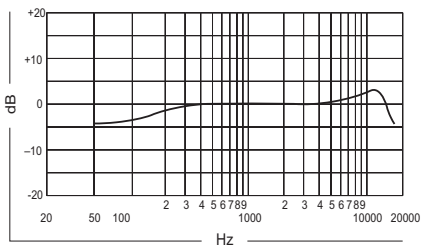

WL50

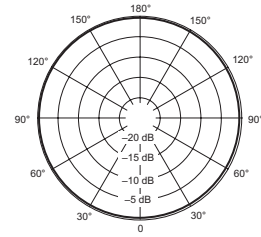
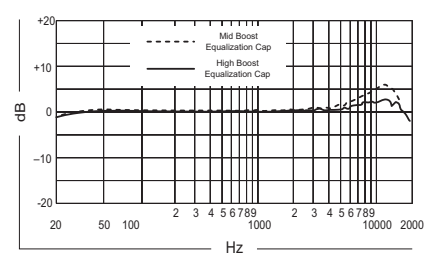

WL51

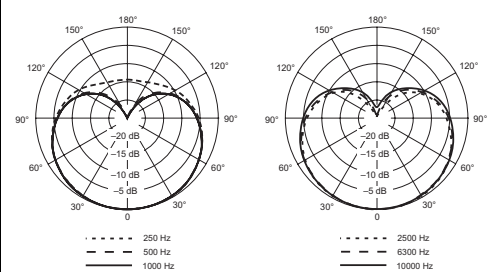
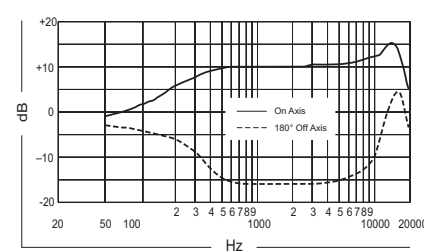

Microphone Specifications

WH20

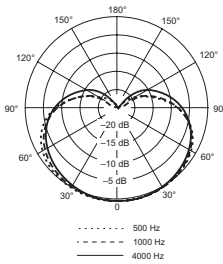
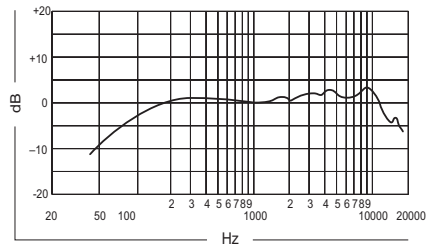

WH30

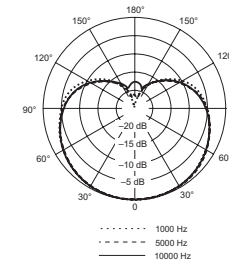
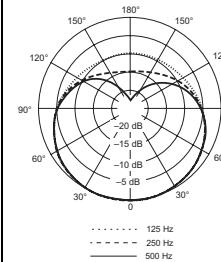
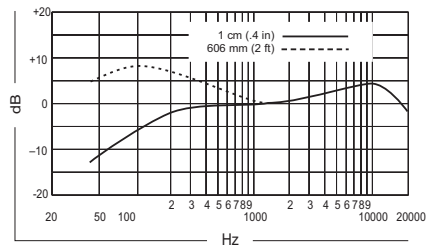

BETA98H/C

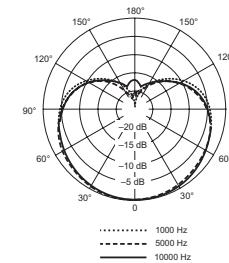
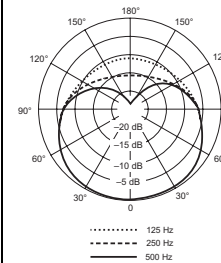
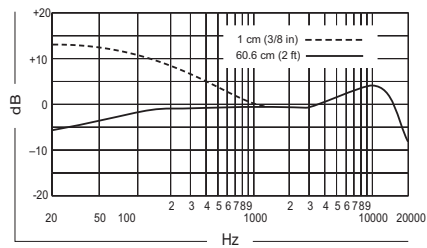

SM58

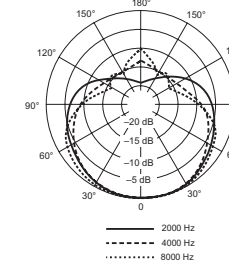
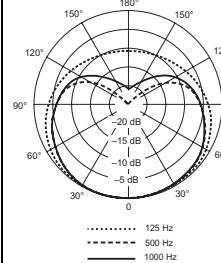
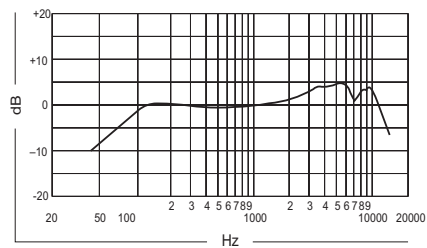

SM86

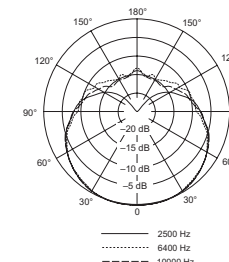
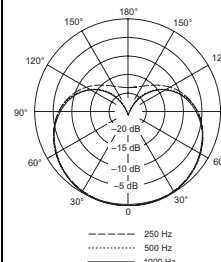
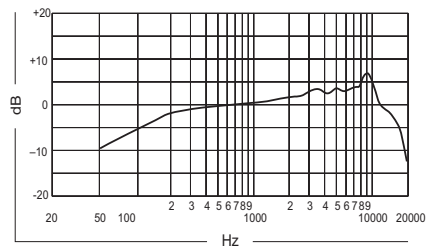

Microphone Specifications

BETA58

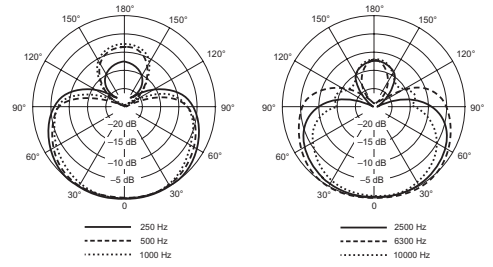
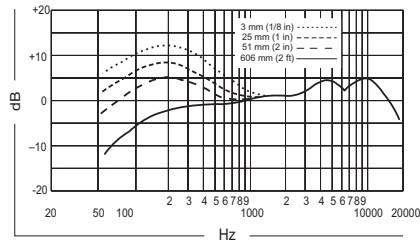

BETA87A

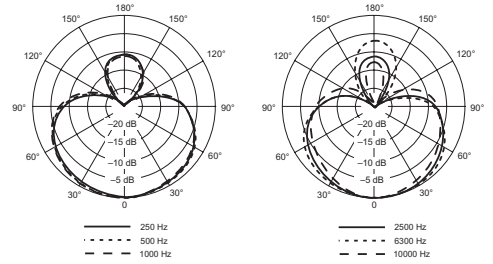
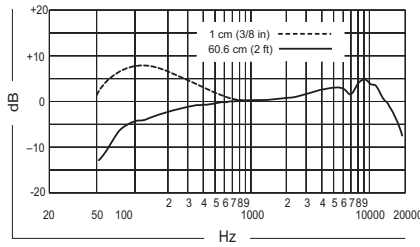

BETA87C

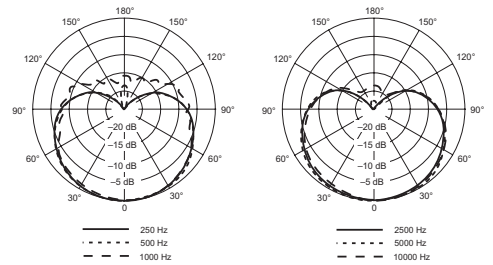
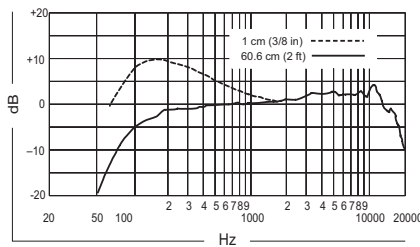

Frequency Ranges

H5: 518.000–542.000 MHz

| | Group 1 | Group 2 | Group 3 | Group 4 | Group 5 | Group 6 |
|----|---|---|---|---|---|---|
| 1 | 518.400 | 519.250 | 518.200 | 519.775 | 519.100 | 518.425 |
| 2 | 521.500 | 520.500 | 519.675 | 522.500 | 521.225 | 520.400 |
| 3 | 523.575 | 522.225 | 520.800 | 524.200 | 522.550 | 523.425 |
| 4 | 525.050 | 524.725 | 522.450 | 525.600 | 524.575 | 525.475 |
| 5 | 527.425 | 526.350 | 523.750 | 526.700 | 526.900 | 527.775 |
| 6 | 529.200 | 527.550 | 526.200 | 528.250 | 530.500 | 531.675 |
| 7 | 532.450 | 530.800 | 528.325 | 529.500 | 531.750 | 533.800 |
| 8 | 533.650 | 532.575 | 532.225 | 533.100 | 533.300 | 536.250 |
| 9 | 535.275 | 534.950 | 534.525 | 535.425 | 534.400 | 537.550 |
| 10 | 537.775 | 536.425 | 536.575 | 537.450 | 535.800 | 539.200 |
| 11 | 539.500 | 538.500 | 539.600 | 538.775 | 537.500 | 540.325 |
| 12 | 540.750 | 541.600 | 541.575 | 540.900 | 540.225 | 541.800 |
| | Full Range - even distribution for each TV-CH | Full Range - even distribution for each TV-CH | Full Range - max. # of frequencies for CH- 22 | Full Range - max. # of frequencies for CH- 23 | Full Range - max. # of frequencies for CH- 24 | Full Range - max. # of frequencies for CH- 25 |

J3: 572.000–596.000 MHz

| | Group 1 | Group 2 | Group 3 | Group 4 | Group 5 | Group 6 |
|----|---|---|---|---|---|---|
| 1 | 572.400 | 573.250 | 572.200 | 573.775 | 573.100 | 572.425 |
| 2 | 575.500 | 574.500 | 573.675 | 576.500 | 575.225 | 574.400 |
| 3 | 577.575 | 576.225 | 574.800 | 578.200 | 576.550 | 577.425 |
| 4 | 579.050 | 578.725 | 576.450 | 579.600 | 578.575 | 579.475 |
| 5 | 581.425 | 580.350 | 577.750 | 580.700 | 580.900 | 581.775 |
| 6 | 583.200 | 581.550 | 580.200 | 582.250 | 584.500 | 585.675 |
| 7 | 586.450 | 584.800 | 582.325 | 583.500 | 585.750 | 587.800 |
| 8 | 587.650 | 586.575 | 586.225 | 587.100 | 587.300 | 590.250 |
| 9 | 589.275 | 588.950 | 588.525 | 589.425 | 588.400 | 591.550 |
| 10 | 591.775 | 590.425 | 590.575 | 591.450 | 589.800 | 593.200 |
| 11 | 593.500 | 592.500 | 593.600 | 592.775 | 591.500 | 594.325 |
| 12 | 594.750 | 595.600 | 595.575 | 594.900 | 594.225 | 595.800 |
| | Full Range - even distribution for each TV-CH | Full Range - even distribution for each TV-CH | Full Range - max. # of frequencies for CH- 31 | Full Range - max. # of frequencies for CH- 32 | Full Range - max. # of frequencies for CH- 33 | Full Range - max. # of frequencies for CH- 34 |

L4: 638.000–662.000 MHz

| | Group 1 | Group 2 | Group 3 | Group 4 | Group 5 | Group 6 |
|----|---|---|---|---|---|---|
| 1 | 638.400 | 639.250 | 638.200 | 639.775 | 639.100 | 638.425 |
| 2 | 641.500 | 640.500 | 639.675 | 642.500 | 641.225 | 640.400 |
| 3 | 643.575 | 642.225 | 640.800 | 644.200 | 642.550 | 643.425 |
| 4 | 645.050 | 644.725 | 642.450 | 645.600 | 644.575 | 645.475 |
| 5 | 647.425 | 646.350 | 643.750 | 646.700 | 646.900 | 647.775 |
| 6 | 649.200 | 647.550 | 646.200 | 648.250 | 650.500 | 651.675 |
| 7 | 652.450 | 650.800 | 648.325 | 649.500 | 651.750 | 653.800 |
| 8 | 653.650 | 652.575 | 652.225 | 653.100 | 653.300 | 656.250 |
| 9 | 655.275 | 654.950 | 654.525 | 655.425 | 654.400 | 657.550 |
| 10 | 657.775 | 656.425 | 656.575 | 657.450 | 655.800 | 659.200 |
| 11 | 659.500 | 658.500 | 659.600 | 658.775 | 657.500 | 660.325 |
| 12 | 660.750 | 661.600 | 661.575 | 660.900 | 660.225 | 661.800 |
| | Full Range - even distribution for each TV-CH | Full Range - even distribution for each TV-CH | Full Range - max. # of frequencies for CH- 42 | Full Range - max. # of frequencies for CH- 43 | Full Range - max. # of frequencies for CH- 44 | Full Range - max. # of frequencies for CH- 45 |

Frequency Ranges

P4: 702.000–726.000 MHz

| | Group 1 | Group 2 | Group 3 | Group 4 | Group 5 | Group 6 | Group 7 | Group 8 |
|----|---|---|---|--------------------------------|--------------------------------|--------------------------------|--------------------------------|---------------------------------|
| 1 | 702.200 | 703.750 | 703.650 | 702.750 | 703.750 | 702.100 | 704.775 | 702.300 |
| 2 | 704.200 | 705.975 | 705.650 | 704.500 | 705.750 | 704.025 | 706.225 | 704.975 |
| 3 | 707.200 | 707.200 | 708.650 | 705.750 | 708.250 | 705.500 | 710.500 | 706.775 |
| 4 | 709.425 | 708.850 | 710.875 | 708.250 | 711.750 | 708.500 | 712.025 | 709.100 |
| 5 | 711.000 | 710.950 | 712.450 | 711.250 | 714.500 | 710.100 | 714.225 | 710.300 |
| 6 | 713.675 | 712.425 | 715.125 | 712.500 | 715.750 | 712.025 | 716.900 | 712.225 |
| 7 | 715.575 | 714.325 | 717.025 | 715.250 | 718.750 | 713.500 | 718.500 | 714.775 |
| 8 | 717.050 | 717.000 | 718.500 | 718.750 | 721.250 | 717.300 | 720.775 | 716.700 |
| 9 | 719.150 | 718.575 | 720.600 | 721.250 | 722.500 | 725.300 | 725.300 | 724.000 |
| 10 | 720.800 | 720.800 | 722.250 | 723.250 | 724.250 | | | 725.900 |
| 11 | 722.025 | 723.800 | 723.475 | | | | | |
| 12 | 724.250 | 725.800 | 725.700 | | | | | |
| | Full Range - max. # of compatible frequencies | Full Range - max. # of compatible frequencies | Full Range - max. # of compatible frequencies | France preferred: User Group A | France preferred: User Group A | France preferred: User Group B | France preferred: User Group B | France preferred: User Group C) |

| | Group 9 | Group 10 | Group 11 | Group 12 | Group 13 | Group 14 | Group 15 | Group 16 |
|----|--------------------------------|--|--|--|---|---|---|---|
| 1 | 703.000 | 702.200 | 710.200 | 718.200 | 702.550 | 702.100 | 702.700 | 702.500 |
| 2 | 706.025 | 703.300 | 711.300 | 719.300 | 705.600 | 704.700 | 704.700 | 705.500 |
| 3 | 708.000 | 704.700 | 712.700 | 720.700 | 707.500 | 710.300 | 709.450 | 707.000 |
| 4 | 710.300 | 705.800 | 713.800 | 721.800 | 709.000 | 712.400 | 711.500 | 712.200 |
| 5 | 712.225 | 707.675 | 715.675 | 723.675 | 711.500 | 714.000 | 714.500 | 714.100 |
| 6 | 716.000 | 708.775 | 716.775 | | 715.100 | 716.500 | 716.550 | 716.400 |
| 7 | 717.100 | | | | 717.000 | 719.400 | 719.900 | 719.500 |
| 8 | 719.000 | | | | 720.000 | 721.300 | 722.000 | 722.200 |
| 9 | 720.225 | | | | 723.500 | | 724.700 | |
| 10 | 722.775 | | | | 725.900 | | 725.900 | |
| 11 | 724.700 | | | | | | | |
| | France preferred: User Group C | Optimized TV channels: TV ch. 50 702-710 MHz | Optimized TV channels: TV ch. 51 710-718 MHz | Optimized TV channels: TV ch. 52 718-724 MHz | Compatible setup for use with PSM400-P3 (P4 > P3) | Compatible setup for use with PSM400-P3 (P4 = P3) | Compatible setup for use with PSM400-HF (P4 > HF) | Compatible setup for use with PSM400-HF (P4 = HF) |

Frequency Ranges

R5: 800.100–819.900 MHz

| | Group 1 | Group 2 | Group 3 | Group 4 | Group 5 | Group 6 | Group 7 |
|----|--|--|--|---|---|-------------------------------|-------------------------------|
| 1 | 801.250 | 801.225 | 800.950 | 800.525 | 801.475 | 800.600 | 800.650 |
| 2 | 804.825 | 804.800 | 802.950 | 801.925 | 803.025 | 802.050 | 803.125 |
| 3 | 806.975 | 806.950 | 804.325 | 803.650 | 805.800 | 804.275 | 804.450 |
| 4 | 808.800 | 808.775 | 806.425 | 804.850 | 806.950 | 805.750 | 806.150 |
| 5 | 810.325 | 810.300 | 808.050 | 807.400 | 809.125 | 806.850 | 807.250 |
| 6 | 811.550 | 811.525 | 809.275 | 808.525 | 810.575 | 808.550 | 808.725 |
| 7 | 813.175 | 813.150 | 810.800 | 810.275 | 811.725 | 809.875 | 810.950 |
| 8 | 815.275 | 815.250 | 812.625 | 811.550 | 813.800 | 812.350 | 812.400 |
| 9 | 816.650 | 816.625 | 814.775 | 813.775 | | 813.450 | 813.500 |
| 10 | 818.650 | 818.625 | 818.350 | | | | |
| 11 | 819.750 | 819.800 | 819.775 | | | | |
| | Full Range - max. # of comp. Frequencies & FIN / NOR / DEN | Full Range - max. # of comp. Frequencies & FIN / NOR / DEN | Full Range - max. # of comp. Frequencies & FIN / NOR / DEN | Germany preferred: User Group 4 800-814 MHz | Germany preferred: User Group 4 800-814 MHz | Sweden preferred: 800-814 MHz | Sweden preferred: 800-814 MHz |

| | Group 8 | Group 9 | Group 10 | Group 11 | Group 12 | Group 13 | Group 14 |
|---|--|--|--|---|---|---|---|
| 1 | 806.000 | 806.025 | 801.400 | 800.900 | 801.200 | 803.850 | 806.150 |
| 2 | 807.100 | 807.425 | 808.300 | 802.100 | 803.800 | 807.000 | 811.650 |
| 3 | 808.500 | 808.525 | 816.400 | 806.200 | 805.900 | 809.700 | 814.400 |
| 4 | 809.600 | 810.400 | | 809.300 | 807.000 | 811.050 | 816.500 |
| 5 | 811.475 | 811.500 | | 814.100 | 809.200 | 813.900 | 817.450 |
| 6 | 812.575 | 812.900 | | 816.100 | 811.700 | 816.500 | 819.300 |
| 7 | 813.975 | 814.000 | | 817.200 | | 817.600 | |
| 8 | | | | 819.600 | | 819.500 | |
| | Netherlands preferred: TV ch. 63 806-814 MHz | Netherlands preferred: TV ch. 63 806-814 MHz | Compatible setup for use with EUT-TL-TV (R5 > TL-TV) | Compatible setup for use with PSM400-MN (R5 > MN) | Compatible setup for use with PSM400-MN (R5 = MN) | Compatible setup for use with PSM200-R8 (R5 > R8) | Compatible setup for use with PSM200-R8 (R5 = R8) |

Frequency Ranges

S6: 838.000–865.000 MHz

| | Group 1 | Group 2 | Group 3 | Group 4 | Group 5 | Group 6 | Group 7 | Group 8 |
|----|---|---|---|--|---|--|--|---|
| 1 | 838.200 | 838.150 | 838.550 | 854.200 | 855.475 | 855.075 | 854.750 | 854.750 |
| 2 | 841.450 | 839.375 | 839.775 | 855.300 | 857.425 | 857.775 | 855.850 | 855.850 |
| 3 | 843.275 | 841.300 | 841.700 | 856.700 | 860.600 | 860.725 | 857.250 | 857.250 |
| 4 | 846.225 | 842.475 | 842.875 | 857.800 | | | 858.350 | 858.350 |
| 5 | 847.350 | 846.400 | 846.800 | 859.675 | | | 860.225 | 860.225 |
| 6 | 850.125 | 848.025 | 848.425 | 860.775 | | | 861.325 | 861.325 |
| 7 | 852.575 | 850.025 | 850.425 | | | | | |
| 8 | 854.575 | 852.475 | 852.875 | | | | | |
| 9 | 856.200 | 855.250 | 855.650 | | | | | |
| 10 | 860.125 | 856.375 | 856.775 | | | | | |
| 11 | 861.300 | 859.325 | 859.725 | | | | | |
| 12 | 863.225 | 861.150 | 861.550 | | | | | |
| 13 | 864.450 | 864.400 | 864.800 | | | | | |
| | Full Range - max. # of compatible frequencies | Full Range - max. # of compatible frequencies | Full Range - max. # of compatible frequencies | BEL / TUR preferred: opt. TV ch.69 854-862 MHz | U.K. preferred: "CH69 Co-ordinated" SET 1 | U.K. preferred: "CH69 Co-ordinated" SET 2 or SET 3 | U.K. preferred: "Co-ordinated frequencies" INDOORS | U.K. preferred: "Co-ordinated frequencies" OUTDOORS |

| | Group 9 | Group 10 | Group 11 | Group 12 | Group 13 | Group 14 | Group 15 |
|----|---|---|--|--|---|---|---|
| 1 | 854.425 | 863.200 | 838.200 | 838.900 | 838.100 | 838.700 | 838.400 |
| 2 | 855.525 | 864.500 | 839.900 | 842.600 | 841.100 | 842.800 | 840.600 |
| 3 | 857.400 | | 841.000 | 845.900 | 842.700 | 844.800 | 842.100 |
| 4 | 858.500 | | 842.375 | 847.500 | 847.000 | 846.300 | 844.700 |
| 5 | 859.900 | | 844.400 | 848.600 | 849.200 | 847.400 | 846.600 |
| 6 | 861.000 | | 846.100 | 850.100 | 850.400 | 849.200 | 848.100 |
| 7 | | | 847.350 | 852.100 | 852.500 | 851.300 | 850.700 |
| 8 | | | 849.400 | 853.300 | 854.100 | | 851.850 |
| 9 | | | 851.800 | 855.100 | 855.300 | | 853.700 |
| 10 | | | 853.200 | 857.200 | | | |
| 11 | | | | 858.650 | | | |
| 12 | | | | 859.800 | | | |
| 13 | | | | 861.900 | | | |
| | U.K. preferred: "Co-ordinated frequencies" OUTDOORS | European harmonized band: optimized for 863 - 865 MHz | Compatible setup for use with EUT-TW-TZ (S6 > TW-TZ) | Compatible setup for use with EUT-VR-VT (S6 > VR-VT) | Compatible setup for use with PSM400-KE (S6 > KE) | Compatible setup for use with PSM400-KE (S6 = KE) | Compatible setup for use with PSM200-S5 (S6 > S5) |

**Frequency
Range****Q4: 740.000–752.000 MHz**

| | Group 1 | Group 2 | Group 3 | Group 4 |
|-----------|------------|------------|------------|------------|
| 1 | 740.125 | 740.125 | 740.125 | 740.125 |
| 2 | 741.500 | 741.950 | 741.225 | 740.800 |
| 3 | 743.375 | 743.500 | 742.925 | 741.825 |
| 4 | 744.600 | 745.675 | 744.325 | 743.075 |
| 5 | 746.325 | 747.400 | 745.425 | 745.125 |
| 6 | 748.500 | 748.625 | 746.875 | 746.575 |
| 7 | 750.050 | 750.500 | 748.925 | 747.675 |
| 8 | 751.875 | 751.875 | 750.175 | 749.075 |
| 9 | | | 751.200 | 750.775 |
| 10 | | | 751.875 | 751.875 |
| | Full Range | Full Range | Full Range | Full Range |

**Frequency
Range****JB: 806.000–810.000 MHz**

| | Group 1 | Group 2 | Group 3 | Group 4 | Group 5 | Group 6 |
|----------|------------|------------|------------|------------|------------|------------|
| 1 | 806.250 | 806.375 | 806.125 | 806.500 | 806.125 | 806.250 |
| 2 | 807.500 | 808.625 | 807.375 | 807.375 | 807.375 | 807.250 |
| 3 | 809.625 | 809.750 | 809.500 | 808.625 | 808.375 | 808.500 |
| 4 | | | | 809.625 | 809.750 | 809.375 |
| | Full Range | Full Range | Full Range | Full Range | Full Range | Full Range |

**Frequency
Ranges****R13: 794.000–806.000 MHz**

| | GROUP 1 | GROUP 2 | GROUP 3 | GROUP 4 |
|----------|------------|------------|------------|------------|
| 1 | 795.150 | 794.375 | 794.100 | 794.900 |
| 2 | 796.850 | 795.600 | 795.300 | 796.100 |
| 3 | 798.100 | 797.425 | 797.200 | 798.000 |
| 4 | 800.750 | 799.725 | 798.550 | 799.350 |
| 5 | 802.200 | 803.025 | 800.625 | 801.425 |
| 6 | 805.350 | 804.475 | 802.150 | 802.950 |
| 7 | | | 803.350 | 804.150 |
| 8 | | | 804.925 | 805.725 |
| | Full Range | Full Range | Full Range | Full Range |

Regulatory and Licensing Information

SLX1 & SLX2 Transmitters:

Type Accepted under FCC Parts 74 (FCC ID: "DD4SLX1" & "DD4SLX2"). Certified by IC in Canada under RSS-123 and RSS-102 ("IC: 616A-SLX1" and "IC: 616A-SLX2"). Meets the essential requirements of the European R&TTE Directive 99/5/EC (ETSI EN 300-422 Parts 1 & 2, EN 301 489 Parts 1 & 9) and is eligible to carry the CE marking. **CE** 0682 ⓘ

SLX4 Receiver:

Conforms to Australian EMC requirements and is eligible for C-Tick marking. **C** N108

Authorized under the Declaration Of Conformity provision of FCC Part 15 as a Class B Digital device. Certified under Industry Canada to RSS-123 ("IC: 616A-SLX4"). Meets the essential requirements of the European R&TTE Directive 99/5/EC (EN 301 489 Parts 1 & 2, EN 300 422 Parts 1 & 2) and is eligible to carry the CE marking. **CE**

PS 20 Series Power Supplies:

Conform to Safety Standard IEC 60065. PS20E and PS20UK are eligible to bear CE marking.

PS20AR: Conforms to Safety Standard IEC 60065. Certified TÜV Rheinland Argentina, S.A. No. RA2681022.

A ministerial license may be required to operate this equipment in certain areas. Consult your national authority for possible requirements.

This radio equipment is intended for use in musical professional entertainment and similar applications.

Les transmetteurs modèle Shure SLX1 et SLX2 :

Type accepté sous FCC partie 74 (FCC ID : « DD4SLX1 » et « DD4SLX2 »). Certifié par IC au Canada sous RSS-123 et RSS-102. Conforme aux exigences essentielles de la directive européenne R&TTE 99/5/CE (ETSI EN 300 422, partie 1 et 2, ETSI EN 301 489, partie 1 et 9) et sont autorisés à porter la marque CE.

Le récepteur modèle Shure SLX4 :

Conforme aux exigences CEM australiennes, autorisé à porter la marque C-Tick.

Autorisé aux termes de la clause de Déclaration de conformité de la FCC section 15 comme appareil numérique de classe B. Certifié par IC au Canada sous RSS-123 (« IC: 616A-SLX4 »). Conforme aux exigences essentielles de la directive européenne R&TTE 99/5/CE (ETSI EN 300 422, partie 1 et 2, ETSI EN 301 489, partie 1 et 9) et sont autorisés à porter la marque CE.

Les blocs d'alimentation PS20E et PS20UK :

Conforme aux spécifications IEC 60065 et sont autorisés à porter la marque CE.

PS20AR : Conforme aux spécifications IEC 60065. Certifié TÜV Rheinland Argentina, S.A., No. RA2681022.

Autorisation d'utilisation : Une licence officielle d'utilisation de ce matériel peut être requise dans certains pays. Consulter les autorités compétentes pour les exigences possibles.

Ce matériel radio est prévu pour une utilisation en spectacles musicaux professionnels et applications similaires.

Regulatory and Licensing Information

Die Senders Modells SLX1 und SLX2:

Typenzulassung unter FCC Teil 74 (FCC ID: „DD4SLX1“ und „DD4SLX2“). Zugelassen durch die IC in Kanada unter RSS-123 und RSS-102. Entsprechen den Grundanforderungen der europäischen R&TTE-Richtlinie 99/5/EC (ETSI-Normen EN 300 422, Teile 1 und 2, ETSI-Normen EN 301 489, Teile 1 und 9) und sind zum Tragen des CE-Zeichens berechtigt.

Der Empfänger Modell SLX4:

Entspricht den Anforderungen für elektromagnetische Verträglichkeit von Australien, ist berechtigt zur C-Tick-Kennzeichnung.

Zugelassen unter der Übereinstimmungserklärung der FCC, Teil 15, als digitales Gerät der Klasse B. Zugelassen durch die IC in Kanada unter RSS-123 („IC: 616A-SLX4“). Entsprechen den Grundanforderungen der europäischen R&TTE-Richtlinie 99/5/EC (ETSI-Normen EN 300 422, Teile 1 und 2, ETSI-Normen EN 301 489, Teile 1 und 9) und sind zum Tragen des CE-Zeichens berechtigt.

Der netzteilen Modells PS20E und PS20UK:

Entsprechen den Grundanforderungen IEC 60065 und sind zum Tragen des CE-Zeichens berechtigt.

PS20AR: Entsprechen den Grundanforderungen IEC 60065. Bestätigt TÜV Rheinland Argentina, S.A., No. RA2681022.

Zulassung: In einigen Gebieten ist für den Betrieb dieses Geräts u.U. eine behördliche Zulassung erforderlich. Wenden Sie sich bitte an die zuständige Behörde, um Informationen über etwaige Anforderungen zu erhalten.

Diese Funkausrüstung ist zum Gebrauch bei professionellen Musikveranstaltungen und ähnlichen Anwendungen vorgesehen.

Los transmisores modelos SLX1 y SLX2:

Aceptado por especimen bajo las normas de la FCC (Comisión Federal de Comunicaciones de los EE.UU.) (FCC ID: "DD4SLX1" y "DD4SLX2"). Certificados en Canadá por la IC bajo la norma RSS-123 y RSS-102. Cumple con los requisitos esenciales de la directriz europea 99/5/EC de RTTE (ETSI EN 300-422, partes 1 y 2, ETSI EN 301 489, partes 1 y 9) y califican para llevar la marca CE.

El receptor modelo SLX4:

Cumple los requisitos australianos en materia de EMC, califica para llevar la marca "C-Tick".

Autorizado según la cláusula de Declaración de homologación de la parte 15 de las normas de la FCC como dispositivo digital de categoría B. Certificados en Canadá por la IC bajo la norma RSS-123 ("IC: 616A-SLX4"). Cumple con los requisitos esenciales de la directriz europea 99/5/EC de RTTE (ETSI EN 300-422, partes 1 y 2, ETSI EN 301 489, partes 1 y 9) y califican para llevar la marca CE.

Los fuentes de alimentación modelos PS20E y PS20UK:

Cumple la norma IEC 60065 y califican para llevar la marca CE.

PS20AR: Cumple la norma IEC 60065. Certificado TÜV Rheinland Argentina, S.A., No. RA2681022.

Licencia de uso: Se puede requerir una licencia ministerial para utilizar este equipo en algunas áreas. Consulte a la autoridad nacional sobre los posibles requisitos.

Este equipo de radio está destinado para uso en presentaciones musicales profesionales y situaciones similares.

Regulatory and Licensing Information

I trasmettitori Shure modelli SLX1 e SLX2:

Di tipo approvato secondo le norme FCC Parte 74 (FCC ID: "DD4SLX1" e "DD4SLX2"). Omologato dalla IC in Canada a norma RSS-123 e RSS-102. Conforme ai requisiti essenziali specificati nella direttiva europea R&TTE 99/5/EC (ETSI specificati nella norma EN 300 422, Parte 1 e Parte 2, ETSI specificati nella norma EN 301 489, Parte 1 e Parte 9) e possono essere contrassegnati con il marchio CE.

Il ricevitore Shure modello SLX4:

Conforme ai requisiti australiani relativi alla compatibilità elettromagnetica e contrassegnabile con il marchio C-Tick marking.

Omologato secondo la clausola di Dichiarazione di conformità delle norme FCC, Parte 15, come dispositivo digitale di Classe B. Omologato dalla IC in Canada a norma RSS-123 ("IC: 616A-SLX4"). Conforme ai requisiti essenziali specificati nella direttiva europea R&TTE 99/5/EC (ETSI specificati nella norma EN 300 422, Parte 1 e Parte 2, ETSI specificati nella norma EN 301 489, Parte 1 e Parte 9) e possono essere contrassegnati con il marchio CE.

Di alimentatori PS20E e PS20UK:

Conforme alle norme IEC 60065 e possono essere contrassegnati con il marchio CE.

PS20AR: Conforme alle norme IEC 60065. Certificato TÜV Rheinland Argentina, S.A., No. RA2681022.

Concessione della licenza all'uso: per usare questo apparecchio, in certe aree può essere necessaria una licenza ministeriale. Per i possibili requisiti, rivolgersi alle autorità competenti.

Questo apparecchio radio è inteso per intrattenimento a livello professionale ed applicazioni simili.

European Countries and Frequencies

| H5 518–542 MHz, max. 30 mW | |
|-----------------------------------|----------------------------|
| Country Code | Frequency Range |
| Code de Pays | Gamme de frequences |
| Länder-Kürzel | Frequenzbereich |
| A, B, CH, CZ, D, E, EST | 518–542 MHz * |
| F, GB, GR, H, I, IRL, L, | 518–542 MHz * |
| LT, M, NL, P, PL, SLO | 518–542 MHz * |
| DK, FIN, N, S | * |
| CY, LV, SK | * |
| all other countries | * |

| J3 572–596 MHz, max. 30 mW | |
|-----------------------------------|----------------------------|
| Country Code | Frequency Range |
| Code de Pays | Gamme de frequences |
| Länder-Kürzel | Frequenzbereich |
| A, B, CH, CZ, D, E, EST | 572–596 MHz * |
| F, GB, GR, H, I, IRL, L, | 572–596 MHz * |
| LT, M, NL, P, PL, SLO | 572–596 MHz * |
| DK, FIN, N, S | * |
| CY, LV, SK | * |
| all other countries | * |

| L4 638–662 MHz, max. 30 mW | |
|-----------------------------------|----------------------------|
| Country Code | Frequency Range |
| Code de Pays | Gamme de frequences |
| Länder-Kürzel | Frequenzbereich |
| A, B, CH, CZ, D, E, EST | 638–662 MHz * |
| F, GB, GR, H, I, IRL, L, | 638–662 MHz * |
| LT, M, NL, P, PL, SLO | 638–662 MHz * |
| DK, FIN, N, S | * |
| CY, LV, SK | * |
| all other countries | * |

| P4 702–726 MHz, max. 30 mW | |
|-----------------------------------|----------------------------|
| Country Code | Frequency Range |
| Code de Pays | Gamme de frequences |
| Länder-Kürzel | Frequenzbereich |
| A, B, CH, CZ, D, E, EST | 702–726 MHz * |
| F, GB, GR, H, I, IRL, L, | 702–726 MHz * |
| LT, M, NL, P, PL, SLO | 702–726 MHz * |
| DK, FIN, N, S | * |
| CY, LV, SK | * |
| all other countries | * |

European Countries and Frequencies

| R5 800–820 MHz, max. 20 mW | |
|-----------------------------------|----------------------------|
| Country Code | Frequency Range |
| Code de Pays | Gamme de frequences |
| Länder-Kürzel | Frequenzbereich |
| A, B, CH, D, E, EST | 800–820 MHz * |
| F, GB, GR, H, I, IRL, L, | 800–820 MHz * |
| FIN, LT, N, NL, P, PL, SLO | 800–820 MHz * |
| DK | 800,1–819,9 MHz * |
| S | 800–814 MHz * |
| CZ | 815–820 MHz * |
| CY, LV, M, SK | * |
| all other countries | * |

| S6 838–865 MHz, max. 10 mW | |
|-----------------------------------|----------------------------|
| Country Code | Frequency Range |
| Code de Pays | Gamme de frequences |
| Länder-Kürzel | Frequenzbereich |
| A, B, CH, D, E, EST | 838–865 MHz * |
| GB, H, I, IRL, L, | 838–865 MHz * |
| LT, M, NL, P, PL, SLO | 838–865 MHz * |
| CY, CZ, DK, F, FIN | * |
| GR, N, LV, S, SK | * |
| all other countries | * |

Declarations

FCC DECLARATION OF CONFORMITY

We,
of

Shure Incorporated
5800 Touhy Avenue
Niles, Illinois 60714-4608, U.S.A
(847) 600-2000

Declare under our sole responsibility that the following product

Model: SLX4 Description: UHF FM Receiver

Has been tested and found to comply with the limits for an unintentional radiator device, and approved under the Declaration of Conformity provision of the Part 15 of the FCC rules.

Operation is subject to the following two conditions:

1. This device may not cause harmful interference.
2. This device must accept any interference received, including interference that may cause undesired operation.

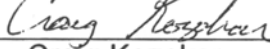
Signed  Date January 9, 2004
Name, Title Craig Kozokar
EMC Project Engineer, Corporate Quality, Shure Incorporated

EU DECLARATION OF CONFORMITY

We,
of

Shure Incorporated
5800 Touhy Ave
Niles, Illinois, 60714-4608 U.S.A
(847) 600-2000

Declare under our sole responsibility that the following product

Model: SLX1, SLX 2, SLX4 Description: Body Pack and Handheld UHF FM Transmitter and UHF FM Receiver
PS20E, PS20UK

to which this Declaration relates

are in conformity to European Low Voltage Directive 73/23/EEC
are in conformity to European EMC Directive 89/336/EEC
are in conformity to European R&TTE Directive 1999/5/EC
are in conformity to European CE Marking Directive 93/68/EEC

The product complies with the following product family, harmonized or national standards:

SLX1, SLX2, and SLX4: EN 301 489 Part 1 and 9, ETSI 300 422-1 and ETSI 300 422-2
PS20E, PS20UK: EN60065, EN61000-3-2, EN 61000-3-3

Manufacturer: Shure Incorporated

Signed  Date February 27, 2004
Name, Title Craig Kozokar
EMC Project Engineer, Corporate Quality, Shure Incorporated

European Contact: Shure Europe GmbH

Wannenacker Str. 28, 74078 Heilbronn, Germany
Phone: 49-7131-7214-0, Fax: 49-7131-7214-14